

はかる・調べるフォーラム2022

計量計測展  
INTERMEASURE 2022

SENSOR  
EXPO JAPAN  
センサエキスポジャパン 2022

IMA 2022 第10回 総合検査機器展  
Japan Inspection Instruments Manufacturers' Show

SUBSEA  
TECH JAPAN  
第4回海洋産業技術展 2022

AUTO-ID & COMMUNICATION EXPO  
第24回 自動認識総合展

FORESTRISE 2022

地盤技術フォーラム 2022  
土壌・地下水浄化技術展  
地盤改良技術展  
基礎工技術展  
災害対策技術展

出展者マニュアル

## はじめに

このたびはご出展頂き、誠にありがとうございます。

この出展者マニュアルは、出展準備から会期終了までの出展業務についての諸事項をまとめたものです。出展各社の皆様におかれましては、ご熟読の上、本展の運営が円滑に遂行できるようご協力の程お願い申し上げます。

### 展示会事務局

<p>▶ 計量計測展 (INTERMEASURE)</p>	<p>(一社) 日本計量機器工業連合会 〒162-0837 東京都新宿区納戸町 25-1 TEL.03-3268-2121 FAX.03-3268-2167 intermeasure@keikoren.or.jp</p>
<p>▶ 総合検査機器展 (JIMA) ▶ センサエキスポジャパン ▶ SUBSEA TECH JAPAN (海洋産業技術展) ▶ FORESTRISE (次世代森林産業展)</p>	<p>産経新聞社 事業本部 コンベンション事業部 〒100-8079 東京都千代田区大手町 1-7-2 TEL.03-3273-6180 FAX.03-3241-4999 jima@sankei.co.jp (総合検査機器展) sensor@sankei.co.jp (センサエキスポジャパン) subsea@sankei.co.jp (SUBSEA TECH JAPAN) forestrise@sankei.co.jp (FORESTRISE)</p>
<p>▶ 自動認識総合展 ▶ 地盤技術フォーラム 土壌・地下水浄化技術展 地盤改良技術展 基礎工技術展 災害対策技術展</p>	<p>(株) シー・エヌ・ティ 〒101-0041 東京都千代田区神田須田町 1-24-3-4F TEL.03-5297-8855 FAX.03-5294-0909 info@autoid-expo.com (自動認識総合展) info2022@sgrte.jp (地盤技術フォーラム)</p>

# 新型コロナウイルス感染症対策と出展者ガイドライン

## 【展示会にて行う感染症対策】

本対策は、新型コロナウイルス感染拡大防止のため、東京ビッグサイトの「展示会等における新型コロナウイルス感染防止のための対応指針」ならびに一般社団法人日本展示会協会「感染拡大予防ガイドライン」に則り、定めた対応指針です。

また、このガイドラインは感染症を100%防ぐ対策で使われるものではなく、主催者、出展者、来場者、その他全ての関係者が感染を防ぐために守るべき事項について記載されたものです。

### 【1】政府対策本部が定める最大収容定員の管理

政府対策本部の基本的対処方針にて定められた最大収容定員を超えないよう、会場入口と出口を分け入場数と退場数を管理し、展示ホール内の滞留人数を常時計測いたします。開催当日、最大収容者数を超えた場合は、入場制限を実施し、入場待機者は屋外にて物理的距離を保ちお待ちいただきます。

### 【2】来場者、関係者への感染症対策のお願いと周知

展示会ホームページ、展示会招待状、メールマガジンなどでの事前周知及び当日の看板にて、37.5度以上の発熱や咳などの風邪の症状など新型コロナウイルス感染疑いがある方のアテンド・来場自粛、入場制限及びマスク着用の義務を周知いたします。

期間中は、サーモグラフィー等での検温の実施や体調不良者の方が発生した場合の為、隔離された救護部屋を準備し、看護師が常駐いたします。また、マスク未着用の方のためにマスク配布窓口も設置いたします。

全参加者にサーモグラフィー等  
による体温測定を実施

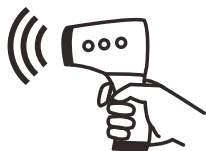

救護室を設置し  
専門スタッフが常駐します



全参加者へマスク着用の徹底



### 【3】各所の定期的な消毒実施

東京ビッグサイト内、会場共有部分の定期的な消毒を行います。会場内の諸室、セミナー会場、休憩所などは主催者にて定期的に消毒を行います。また、会場出入り口には手指消毒液を配置し、手指消毒を励行します。

講演会場の消毒を実施



全ての出入口他、会場内各所に  
消毒液を設置



#### [ 4 ] ソーシャルディスタンス保持と飛沫防止、定期的な換気の実施

受付ではソーシャルディスタンスを確保してお並びいただき、飛沫防止アクリル板等を設置します。会場内外セミナーは席数を減らし、講演者前には飛沫防止としてアクリル板等を設置し開催します。また、搬入シャッターの一部開放など換気に努め、セミナー会場も定期的な換気を行います。

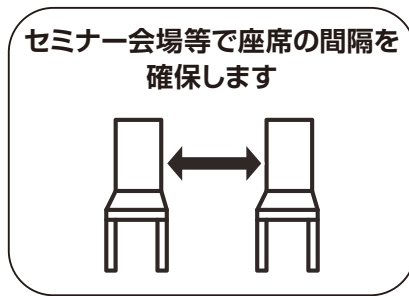

#### 【出展者様に行っていただきたい感染防止ガイドライン】

##### [ 1 ] 出展準備時に行っていただきたい事

- ・ 自社ブースで使用するマスクや消毒液を用意
- ・ 顧客を招待する際に会場で検温があること、マスク着用が必須であることなど注意事項の事前周知
- ・ 事前アポ取りの促進による商談の効率化とブースでの密の防止
- ・ ブースデザインにあたり、密を発生させるリスクを抑えるよう通常よりスペースに余裕を確保
- ・ 施工作业に負担のかかるデザインは極力避けるよう設定、施工時間短縮と施工人員削減による安全な作業環境の確保
- ・ 商談エリアで来場者と対面となるレイアウトの場合には、双方のマスク着用を徹底しつつ、必要に応じて飛沫感染防止のためのアクリル板やビニールカーテン等の遮蔽物を設置
- ・ 厚生労働省提供の新型コロナウイルス接触確認アプリ「COCOA」の登録



##### [ 2 ] 搬入・搬出時に行っていただきたい事

【以下に該当する場合、自宅に待機するように周知・要請】

- ▶ 風邪の症状がある、37.5度以上の熱がある、息苦しさ(呼吸困難)・強いだるさ(倦怠感)がある、呼吸が困難である(息苦しい)、咳・咽頭痛がある、新型コロナウイルス感染症陽性とされた者との濃厚接触がある
- ・ 自社・施工スタッフ・運送会社のマスク常時着用の義務化
- ・ 自社・施工スタッフに手洗いと手指の消毒を励行
- ・ 共有する工具・台車などの消毒・清掃の実施
- ・ 自社ブース搬入完了時にブース内の共有物品や人の手が触れるものを清拭消毒
- ・ 自社ブースで出たゴミは極力持ち帰るよう手配
- ・ 搬出時、出展者製品の搬出を優先 (施工取り壊しは密を避けるため、時差を設け製品搬出後に行うよう手配)



**<特筆事項>手指消毒用アルコールについて**

アルコール消毒液の持ち込み有無に関わらず巻末の「アルコール消毒液持ち込み許可申請書」を8月2日(金)までにご提出ください。  
 手指消毒用として会場内へアルコール消毒液を持ち込む場合、アルコール濃度60%未満は危険物になりません。  
 アルコール濃度60%以上の場合は、第4類アルコール類の危険物に該当しますが、下記の内容を全て遵守して頂ければ巻末の「火気・危険物品持込許可申請書」は申請不要です。

- 容器(ポンプ・スプレー付き)の最大容積が500ml以下であること。
  - 容器に容量、成分等が記載されていること(手書き不可。詰め替えの際は詰め替え元ボトルのコピーを貼る事)。
  - お持ち込みされる全ての手指消毒用アルコールをブースの見える位置に設置すること(ストックヤード内・机の下等は、「保管」と見なされ、申請が必要となります)。
- 詰替え用ボトルのアルコール消毒液(容器の容積問わず)を持ち込む場合は、申請が必要です。※60%以上のみ**

- 例**
- 【case1】アルコール消毒液(容器の容積500ml以下かつポンプ・スプレー付き)を1本持ち込み使用 …… → 危険物の対象外
  - 【case2】アルコール消毒液(容器の容積500ml以下かつポンプ・スプレー付き)を複数持ち込み使用 …… → 危険物の対象外
  - 【case3】アルコール消毒液(容器の容積500ml超)を1本持ち込み使用 …… → 60%未満は危険物の対象外,60%以上は危険物(要申請)
  - 【case4】詰替え用ボトルのアルコール消毒液(容器の容積問わず)を持ち込む …… → 60%未満は危険物の対象外,60%以上は危険物(要申請)

次亜塩素酸水は危険物に該当しないため、申請は不要です。展示物、ブース備品等、手指以外の消毒が目的の場合は次亜塩素酸水のご利用を推奨します。

**[ 3 ] 開催期間中に行っていただきたい事**

【以下に該当する場合、自宅に待機するように周知・要請】

- ▶ 風邪の症状がある、37.5度以上の熱がある、息苦しさ(呼吸困難)・強いだるさ(倦怠感)がある、呼吸が困難である(息苦しい)、咳・咽頭痛がある、新型コロナウイルス感染症陽性とされた者との濃厚接触がある
- マスク常時着用ルールを義務化 ※フェイスガード使用時もマスク着用をお願いします
- 入口・施設内での手洗いや手指消毒の励行を周知徹底
- 展示ブース内の展示物、販促物、不特定多数の高頻度接触部位(テーブル、椅子の背もたれ、電気スイッチ、キーボード、タブレット、タッチパネル など)の定期的な清拭・消毒  
 ※商談に使用するテーブル・椅子や製品などは商談毎に消毒
- 商談や説明時なども含め大声での会話や呼び込みを控える
- ブース内プレゼン等における聴講者の物理的距離の確保
- 自社ブースの来客状況によりデモンストレーションや商談時間を柔軟に調整し、密な状況を避けるよう可能な限り配慮する
- 可能であれば各社が日別の来場予定顧客名簿を含む商談予定表を作成し管理するよう努める
- 外出や商談後にスタッフの手指の消毒を徹底
- 感染が疑われる者が発生した場合、下記対応を全員に周知

※現地事務局、またはスタッフにお申し付けください。  
 主催者同行のもと、患者を救護室へ移動した後、健康状態を確認し、所轄の保健所に連絡し、受入病院の確認や救急車の要請等を行います。  
 また、患者搬送後、帰国者・接触者電話相談センター等に消毒等の対応を確認し、適切な処置を行います。



---

## 目 次

1. 開催概要	5
2. スケジュール	6
3. 会場・施設	7
4. プロモーション	9
5. 事務局	10
6. 一般規定	12
7. 搬入・搬出	14
8. 基礎工事・小間装飾	21
9. 電気工事・供給	41
10. 給排水・圧縮空気供給	43
11. インターネット・パソコンレンタル	44
12. 会場図広告	46
13. 弁当予約	46
14. バーコードシステム	47
15. その他サービス／小間内清掃	49
16. 問い合わせ一覧	50
各種申込・提出書類	巻末

# 1 開催概要

会期 2022年9月14日(水)～16日(金) 10:00～17:00  
会場 東京ビッグサイト 西1・2・4ホール  
入場料 無料(登録制)

## 第24回自動認識総合展

主催	(一社)日本自動認識システム協会
後援	総務省、外務省、経済産業省(一部申請中)
特別協力	産経新聞社
協賛	GS1 Japan((一財)流通システム開発センター)、(一財)日本規格協会、(一財)ニューメディア開発協会、(一財)日本情報経済社会推進協会、(一財)製造科学技術センター、(公社)日本ロジスティクスシステム協会、(公社)日本包装技術協会、(公社)日本防犯設備協会、(公社)日本マーケティング協会、(一社)日本オプトメカトロニクス協会、(一社)日本アレル・ファッション産業協会、(一社)全国スーパーマーケット協会、(一社)組込みシステム技術協会、(一社)日本包装機械工業会、(一社)日本産業車両協会、(一社)ID認証技術推進協会、(一社)電子情報技術産業協会、(一社)日本縫製機械工業会、(一社)日本出版インフラセンター、(一社)日本自動車部品工業会、(一社)日本物流システム機器協会、(一社)日本専門店協会、(一社)ビジネス機械・情報システム産業協会、(一社)日本能率協会、(一社)日本パレット協会、(一社)日本鉄鋼連盟、(一社)日本医療機器産業連合会、(一社)日本アミューズメント産業協会、(一社)日本百貨店協会、繊維産業流通構造改革推進協議会、工業会 日本万引防止システム協会、日本チェーンストア協会、日本電子決済推進機構、日本チェーンストア協会(一部申請中)

## 第30回計量計測展(INTERMEASURE2022)

主催	(一社)日本計量機器工業連合会
後援	経済産業省、環境省、文部科学省、(国研)産業技術総合研究所、(独)製品評価技術基盤機構、(独)日本貿易振興機構
協賛	(一財)化学物質評価研究機構、(一社)火力原子力発電技術協会、(一財)機械振興協会、(公社)計測自動制御学会、(一財)省エネルギーセンター、(一社)情報通信ネットワーク産業協会、石油連盟、(一社)セメント協会、(一社)全国LPガス協会、(一社)全国清涼飲料連合会、全国石油商業組合連合会、(一社)全国燃料協会、(一社)電子情報技術産業協会、(一社)日本アルミニウム協会、(一社)日本印刷産業機械工業会、(一社)日本科学機器協会、(公財)日本科学技術振興財団、(一社)日本化学工業協会、(一社)日本果汁協会、(一社)日本ガス協会、(公社)日本缶詰びん詰レトルト食品協会、(一社)日本機械学会、(一社)日本機械工業連合会、(一社)日本計量振興協会、(公社)日本下水道協会、(一社)日本下水道施設業協会、(一社)日本検査機器工業会、(一社)日本建設機械施工協会、(一社)日本建設機械工業会、(一社)日本航空宇宙工業会、(一社)日本工作機械工業会、(一社)日本産業機械工業会、(一社)日本自動車部品工業会、日本商工会議所、(一社)日本食品機械工業会、(一社)日本植物油協会、(公社)日本水道協会、(一社)日本スーパーマーケット協会、(一社)日本造船工業会、日本チェーンストア協会、(一社)日本鉄鋼連盟、(一社)日本鉄道車輛工業会、(一社)日本電気協会、日本電気計器検定所、(一社)日本電機工業会、(一社)日本乳業協会、(一社)日本農業機械工業会、(一社)日本船用工業会、(公財)日本発明振興協会、(一社)日本パン工業会、(一社)日本非破壊検査工業会、(一社)日本百貨店協会、(一財)日本品質保証機構、(公社)日本ブランドメンテナンス協会、(一社)日本フルードパワー工業会、(一社)日本粉体工業技術協会、(一社)日本ベアリング工業会、(一社)日本包装機械工業会、(一社)日本木工機械工業会、(一社)日本冷凍空調工業会、(一社)日本ロボット工業会、(一社)ビジネス機械・情報システム産業協会、(一財)流通システム開発センター、(公社)ロングライフビル推進協会
特別協力	産経新聞社

## 第11回総合検査機器展(JIMA2022)

主催	(一社)日本検査機器工業会
特別協力	産経新聞社
後援	経済産業省(予定)、文部科学省、国土交通省
協賛	(一社)日本非破壊検査協会、(一社)日本非破壊検査工業会、(公社)自動車技術会、石油連盟、(公社)土木学会、(一社)日本機械学会、(一社)日本計量機器工業連合会、(一社)日本建築学会、(一社)日本航空宇宙工業会、(公社)日本材料学会、(一社)日本食品機械工業会、日本鋳鍛鋼会、(一社)日本チタン協会、(一社)日本鉄鋼連盟、(一社)日本溶接協会、(一財)発電設備技術検査協会、(一社)溶接学会

## センサエキスポジャパン2022

主催	産経新聞社
特別協賛	(一社)次世代センサ協議会
特別協力	センシング技術応用研究会、(一社)電気学会
後援	経済産業省(予定)、総務省、文部科学省、(公社)計測自動制御学会、(一財)製造科学技術センター、(公社)電気化学会、(一社)電子情報通信学会、(一社)日本科学機器協会、(一社)日本機械学会、(一社)日本計量機器工業連合会、(一社)日本産業機械工業会、日本試験機工業会、(一社)日本リモートセンシング学会、(一社)日本ロボット学会、(一社)日本ロボット工業会、(一財)光産業技術振興協会、(一財)マイクロマシンセンター

## SUBSEA TECH JAPAN 2022(第4回海洋産業技術展)

主催	産経新聞社
特別協賛	(一社)次世代センサ協議会 海洋計測センサ技術研究会
企画協賛	(一社)センサ協同会、スコットランド国際開発庁
後援	国土交通省、内閣府総合海洋政策推進事務局、(国研)海洋研究開発機構、(国研)海上・港湾・航空技術研究所 海上技術安全研究所、日仏海洋学会、(公社)日本船舶海洋学会、(特非)海洋音響学会、(一財)エンジニアリング協会、(一社)海洋産業研究振興協会、(一社)日本計量機器工業連合会、(一社)日本船用工業会、(一社)日本プロジェクト産業協議会、海洋調査技術学会、日本海洋学会、(一社)日本水中ドローン協会

## 地盤技術フォーラム2022

主催	産経新聞社
共催	月刊「基礎工」(株式会社総合土木研究所)/パイルフォーラム株式会社
後援	国土交通省、環境省、国立研究開発法人建築研究所、国立研究開発法人土木研究所、(独)水資源機構
協賛	(公財)日本環境協会、(一財)国土地盤情報センター、(一財)日本ダム協会、(一財)ベターリビング、(公社)化学工業会、(公社)環境科学会、(公社)地盤工学会、(公社)土木学会、(公社)日本港湾協会、(公社)日本水道協会、(公社)日本地下水学会、(公社)日本地すべり学会、(公社)日本水環境学会、(一社)鋼管杭・鋼矢板技術協会、(一社)コンクリートパイル・ボルト協会、(一社)斜面防災対策技術協会、(一社)セメント協会、(一社)全国地質調査業協会連合会、(一社)全日本建設技術協会、(一社)土地改良建設協会、(一社)日本埋立浚渫協会、(一社)日本汚染土壌処理業協会、(一社)日本環境化学会、(一社)日本基礎建設協会、(一社)日本建築学会、(一社)日本建設業連合会、(一社)日本潜水協会、(一社)日本地質学会、(一社)日本土壌肥料学会、(一社)廃棄物資源循環学会、地中連続壁協会、(一社)建築基礎・地盤技術高度化推進協議会

## FORESTRISE2022(第3回次世代森林産業展)

主催	産経新聞社
企画協力	FOREST MEDIA WORKS
後援	林野庁、オーストリア大使館 商務部(Advantage Austria)、フィンランド大使館 商務部、(国研)森林研究・整備機構、(公社)国土緑化推進機構、(公社)大日本山林会、(一財)日本森林林業振興会、(一財)林業経済研究所、(一社)日本林業協会、全国森林組合連合会、(一社)全国木材組合連合会、(一社)林業機械化協会、(一社)日本森林技術協会、(一社)日本林業経営者協会、(一社)全国林業改良普及協会、全国素材生産業協同組合連合会、林業・木材製造業労働災害防止協会、森林施業プランナー協会、FSC® Japan、緑の循環認証会議(SGEC/PEFCジャパン)、(一社)日本木質バイオマスエネルギー協会、(一社)日本木材学会、(一社)日本森林学会、森林利用学会、(一社)日本プロジェクト産業協議会

## 2 スケジュール

- 2022年8月2日(火) 各種提出書類(マニュアル巻末)提出メ切日  
※一部メ切日が異なります。巻末の「各種申込・提出書類(P.51)」でご確認ください。
- 2022年8月下旬 出展者へバッジ、車両証の送付
- 2022年9月12日(月)～開催週

### 1. 開催週スケジュール (2022年9月12日～16日)

規定作業時間
  開催時間
  規定外 作業時間 (有料\*)

日/時	8	9	10	11	12	13	14	15	16	17	18	19	20	21	22	
9月 12日(月)					搬入時間 (車両は 17:00 までに退出)											
13日(火)					搬入時間 (車両は 16:00 までに退出)											
14日(水)		準備時間			開催時間						退館時間					
15日(木)		準備時間			開催時間						退館時間					
16日(金)		準備時間			開催時間							搬出時間				

### 2. 出展者入館・作業可能時間

日	時	注意事項
9月 12日(月)	8:30～18:00	車両は 17:00 までに退出
13日(火)	8:30～18:00	車両は 16:00 までに退出
14日(水)	8:30～18:00	開催時間(10:00～17:00)は搬入・搬出不可
15日(木)	9:00～18:00	開催時間(10:00～17:00)は搬入・搬出不可
16日(金)	9:00～21:00	開催時間(10:00～17:00)は搬入・搬出不可 ※17:30 までは車の館内乗り入れ不可

※規定作業時間外の作業について

- ・規定作業時間外の作業は原則的には認めません。都合により会場の出入りを希望される出展者、装飾関係の方は事前(開館前は前日、閉館後の残業は当日の16:00まで)に事務局までお申し出ください。
- ・搬入期間および会期中に残業作業(搬入開始時間前/開催時間前および18:00以降)をする場合には下記の時間外作業料を会期終了後に請求いたします。

**1時間ごとに1社22,000円(税込)**

- ・早期搬入を希望の場合は事務局までご連絡下さい。



### 3 会場・施設

#### 1. 会場施設概要

名称：東京国際展示場 [東京ビッグサイト] 西1・2・4ホール

所在地：〒135-0063 東京都江東区有明3-11-1 TEL：03-5530-1111 (代表)

##### 【西1・2ホール】

天井高：12m

搬入出口：間口8.0m/高さ6.0m

照明：LED灯

床面：コンクリート

床耐荷重：5t/m<sup>2</sup>

アンカーボルト打設：可 (但し、深さ60mm以内・16φ以下)

展示会用電力：単相2線式 105V

3相3線式 210V

給排水：供給可能

圧縮空気：供給可能

##### 【西4ホール】

天井高：13-18m

搬入出口：間口8.0m×高さ4.7m

照明：HID灯

床面：コンクリート

床耐荷重：2t/m<sup>2</sup>

アンカーボルト打設：可 (但し、深さ60mm以内・16φ以下)

展示会用電力：単相2線式 105V

3相3線式 210V

給排水：供給可能

圧縮空気：供給可能 (外付けコンプレッサー対応)

#### 2. 会場図

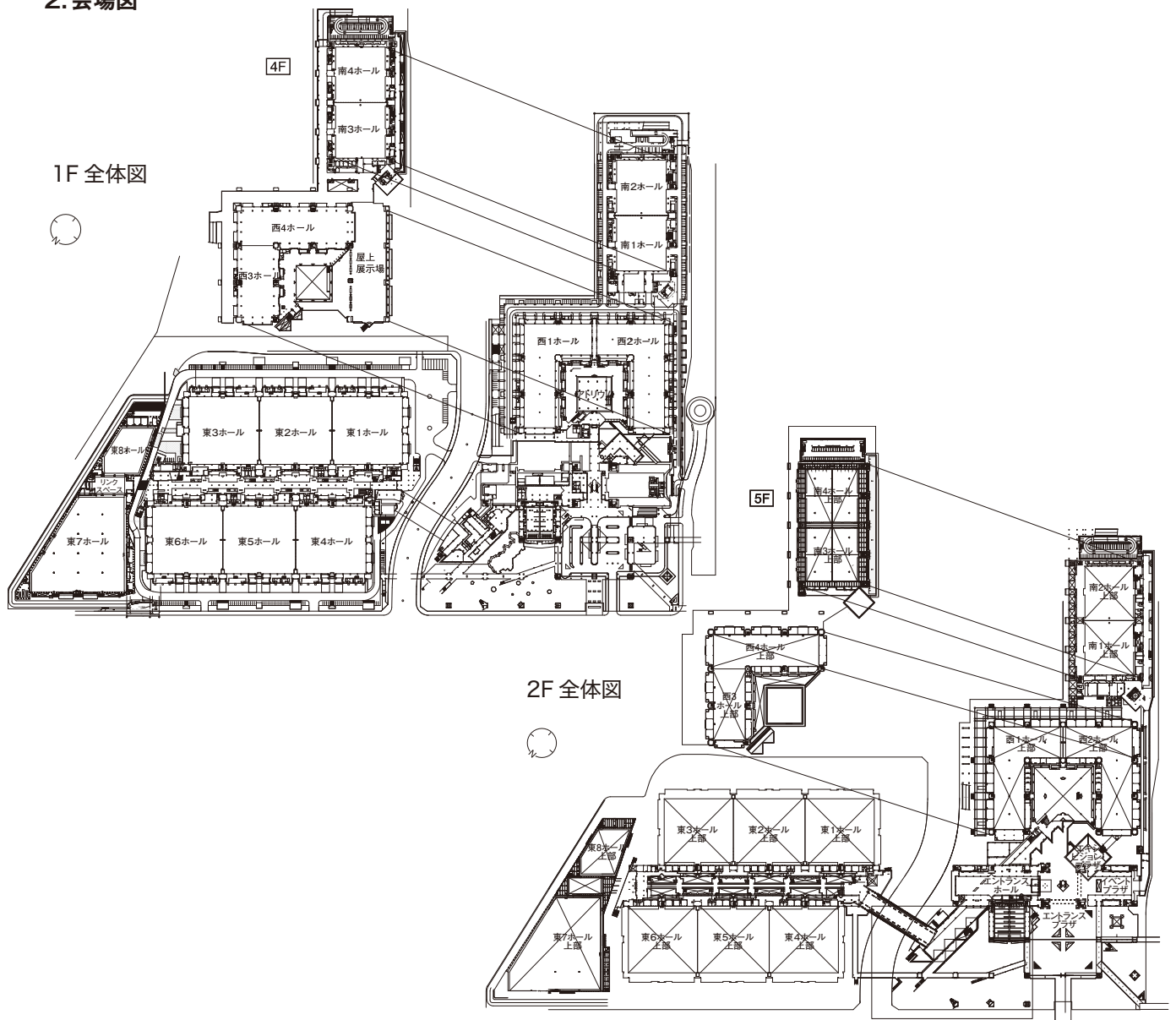

### 3.会場アクセス

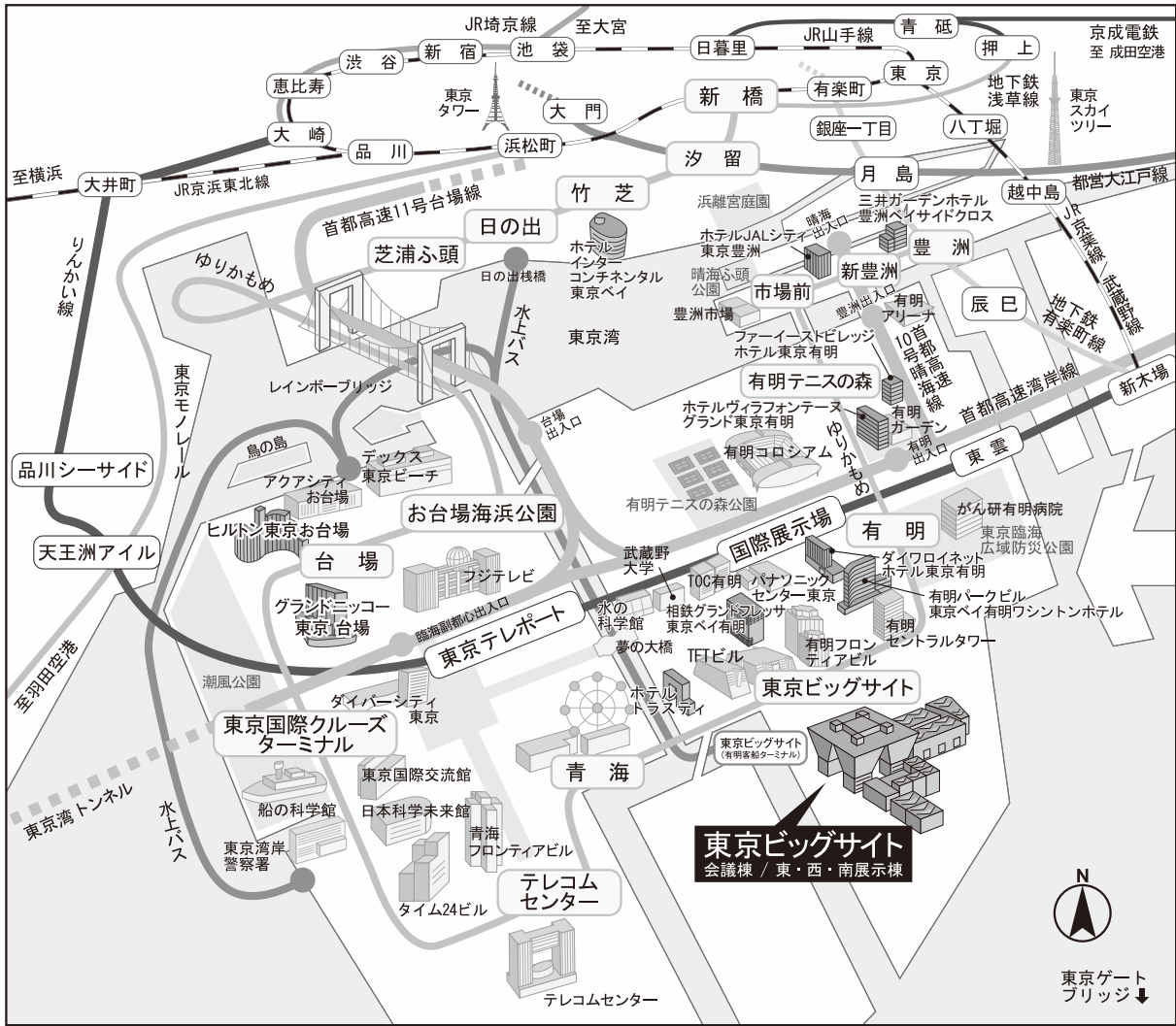

**りんかい線**

新木場駅	約5分	国際展示場駅	下車徒歩約7分	東京ビッグサイト
大崎駅	約14分	国際展示場駅		東京ビッグサイト

※大崎駅よりJR埼京線相互直通運転。国際展示場駅から渋谷（約20分）、新宿（約25分）、池袋（約31分）、大宮（約56分）、川越（約78分）の各駅を直接結びます。

**空港バス(リムジンバス)**

羽田空港	約25分	東京ビッグサイト
------	------	----------

※イベント開催時のみ運行の便もありますので、ご確認ください。

**ゆりかもめ**

新橋駅	約22分	東京ビッグサイト駅	下車徒歩約3分	東京ビッグサイト
豊洲駅	約8分	東京ビッグサイト駅		東京ビッグサイト

**直行バス(京急バス)**

横浜駅東口	約55分	東京ビッグサイト
-------	------	----------

**水上バス**

日の出棧橋 (浜松町駅から徒歩約7分)	約30分	東京ビッグサイト (有明客船ターミナル)
------------------------	------	-------------------------

※不定期運行のため、最新の運行状況は東京都観光汽船HPにてご確認ください。

**バス**

<都営バス>

東京駅八重洲口 (東16系統、豊洲駅前経由)	約40分	東京ビッグサイト
東京駅丸の内南口 (都05-2系統、勝どき駅前経由)	約40分	東京ビッグサイト
門前仲町 (門19系統、豊洲駅前経由)	約30分	東京ビッグサイト

**車** ※首都高速ご利用の場合

都心方面	高速11号台場線	台場出入口から約5分
横浜・羽田方面	高速湾岸線	臨海副都心出入口から約5分
	高速10号晴海線	豊洲出入口から約5分
千葉・葛西方面	高速湾岸線	有明出入口から約5分
	高速10号晴海線	豊洲出入口から約5分

## 4 プロモーション

### 1. 主催者からのダイレクトメール発送

主催者および事務局から関連分野の関係者に向けてダイレクトメールで展示会招待状を発送します。

主催者DMへのご要望・送付希望等がございましたら各事務局へご相談ください。

### 2. 出展者様へのPRツール(展示会招待状)の発送

①「出展申込書」にて事務局よりお伺いしている希望枚数を事務局からお送りします。

②ご希望数(何部でも)を**無料**で送付します。ご希望の方は展示会事務局までご連絡下さい。

各出展者ブースの案内を添付の上、顧客層・関係者に送付することをお勧めいたします。

### 3. ポスター配布

出展者、主催・後援・協賛団体をはじめ、国公立・民間の関連研究所・大学などに配布します。

各出展者の受付等にもご掲示をお願いします。

### 4. インターネット・メール配信

展示会ホームページに、来場者向け情報(出展者一覧、併催セミナー情報および聴講事前登録、来場事前登録、会場へのアクセス等)を掲載します。

展示会ロゴ・バナーなどを公式サイトからダウンロードの上、出展各社から展示会ホームページへのリンクや印刷物などへの掲出にご協力をお願いいたします。

#### 出展者情報サイト イメージ

出展者名	(株) □□□□□□□□
みどころ	○○○○○○○○○○○○○○○○○○ ○○○○○○○○○○○○○○○○○○
動画	
製品情報	●●●●●●●● ○○○○○○○○○○○○○○○○○○ ○○○○○○○○○○○○○○○○○○ <span>写真</span> <span>PDFダウンロード</span>

各展示会の「出展者一覧」もしくは「出展者検索」からWebポータル展示を閲覧することができます。Webポータル展示では、製品情報(画像、PDF付き) 動画(YouTubeリンク)等を掲載することができます。来場者が製品情報のPDFをダウンロードするとリードが獲得できます。また、問い合わせや面談希望などの機能も設置しています。(ID・パスワードおよび操作マニュアルは7月中発送予定、公開は8月上旬予定)

### 5. 広告・記事

産経新聞をはじめ、専門誌紙、Web広告などでの広報を幅広く行います。

### 6. イベント等

関連する展示会・セミナー等にてポスター掲出、展示会招待状の配布等を行っています。

#### ★VIP招待制度

当展では通常の招待状によるダイレクトメールに加え、特別招待制を行ってまいります。主催者も関連する業界のVIPの方々をご招待してまいります。各出展者様におかれましても、特に重要なお客様にはVIP招待を是非ご活用ください。

#### ・利用方法

- 事務局から出展担当者宛てに、1小間あたり15名分のVIPご招待券(特別入場証)と展示会案内状をセットでお送りします(8月中旬予定)
- 展示会開催までに、出展者の皆様から大切なお客様宛にVIPご招待券と展示会案内状、貴社案内物をお送りください。
- 展示会場ではVIP専用受付を設け、スムーズにご来場いただけます。

#### ・VIPバッジの特典

- VIP専用受付の利用  
展示会場にスムーズに入場することができます。
- VIPラウンジのご利用  
VIPバッジをお持ちの方およびご同伴の方は、展示会場内のVIPラウンジをご利用いただけます。ドリンクサービスもありますので、大事なお客様との商談や休憩に是非ご利用ください。

## 5 事務局

### 1. 展示会事務局連絡先

〈2022年9月9日(金)まで〉

#### 計量計測展 (INTERMEASURE)

一般社団法人日本計量機器工業連合会  
〒162-0837 東京都新宿区納戸町25-1  
TEL.03-3268-2121 FAX.03-3268-2167  
intermeasure@keikoren.or.jp

#### 総合検査機器展 (JIMA)、センサエキスポジャパン、 SUBSEA TECH JAPAN (海洋産業技術展)、 FORESTRISE (次世代森林産業展)

産経新聞社 事業本部 コンベンション事業部  
〒100-8079 東京都千代田区大手町1-7-2  
TEL.03-3273-6180 FAX.03-3241-4999  
jima@sankei.co.jp (総合検査機器展)  
sensor@sankei.co.jp (センサエキスポジャパン)  
subsea@sankei.co.jp (SUBSEA TECH JAPAN)  
forestrise@sankei.co.jp (FORESTRISE)

#### 自動認識総合展、地盤技術フォーラム

株式会社シー・エヌ・ティ  
〒101-0041 東京都千代田区神田須田町1-24-3-4F  
TEL.03-5297-8855 FAX.03-5294-0909  
info@autoid-expo.com (自動認識総合展)  
info2022@sgrte.jp (地盤技術フォーラム)



〈2022年9月12日(月)～16日(金)〉

東京ビッグサイト 西1ホール  
「計量計測展 (INTERMEASURE)」  
「総合検査機器展 (JIMA)」  
「センサエキスポジャパン」  
「SUBSEA TECH JAPAN (海洋産業技術展)」  
「地盤技術フォーラム」  
「FORESTRISE (次世代森林産業展)」

#### 展示会事務局

〒135-0063 東京都江東区有明3-11-1  
TEL: 03-5530-1192

東京ビッグサイト 西4ホール

「自動認識総合展」

#### 展示会事務局

〒135-0063 東京都江東区有明 3-11-1  
TEL: 03-5530-1198

## 2. 出展者バッジ・作業者シール

展示会事務局では出展者様に下記の出展者バッジ・作業者シールを発行します。

### ① 出展者バッジ

出展者の方は、搬入から搬出までの間、会場にてご着用ください。

### ② 作業者シール

小間の設営などに携わる、出展者以外の関係者の方は、作業者シールを胸に貼付していただきます。

	1～2小間 出展者	3小間以上 出展者
出展者バッジ	10枚	1小間につき5枚
作業者シール	10枚	1小間につき5枚

※出展者バッジ・作業シールの追加の場合は、各事務局にご連絡ください。

### ・ 出展者バッジ



### ・ 作業者シール



### 3. 車両証について

展示会事務局では出展者様に下記の車両証を発行します。発行数は下記の通りです。

各車両証

	種類	1～2小間 出展者	3～9小間 出展者	10小間以上 出展者
搬入時	搬入車両証 (西1・2ホール出展者様用)	3枚	1小間につき2枚	20枚(固定)
	搬入車両証 (西4ホール出展者様用)	3枚	1小間につき2枚	20枚(固定)
搬出時	搬出車両証 (西1・2ホール出展者様用)	3枚	1小間につき2枚	20枚(固定)
	搬出車両証 (西4ホール出展者様用)	3枚	1小間につき2枚	20枚(固定)

### 4. 非常時の対応

地震・火災等の災害や傷病人が発生した場合は下記のとおり、ご対応をお願いいたします。

#### ①地震発生時

- ・震度5以上の地震が発生した場合は、施設内全体に非常放送が入ります。放送の指示に従った行動をお願いいたします。
- ・火気を使用している場合は、直ちにその利用を中止してください。

#### ②火災発生時

- ・火災を発見した場合は、近くの消火器等で初期消火を行ってください。
- ・周辺への周知とともに近くの警備員または事務局までお知らせください。119番通報した場合は、その旨もお知らせください。

#### ③傷病人発生時

- ・近くの警備員または事務局までお知らせください。119番通報した場合は、その旨もお知らせください。
- ・施設内各所にAEDを設置しております。万が一の場合は出展者や来場者が利用することも可能です。

※いずれの場合も、身の安全の確保を最優先で行動してください。

## 6 一般規定

### 1. 出展物

- ① 出展物は、本展示会の開催主旨、目的に沿ったもののみ展示できるものとします。
- ② 展示会事務局は、その音・操作方法・材料又は、知的財産権を侵害している展示物(模倣品)、その他の理由から問題があると思われる展示を制限することや、主催者の立場からみて展示会の目的と合致しない展示物を禁止、あるいは撤去させていただくことがあります。
- ③ 外国貨物を出展する場合は、必ず通関手続きをとり国内貨物にして出展するようにしてください。(詳細 P.18)
- ④ 出展物の実演にともない、強度の音、光線、熱気、じんあい、ガス、振動などが発生する場合は、あらかじめ防火措置をとり、来場者への安全を確保してください。
- ⑤ 即売行為は禁止させていただきます。

### 2. 出展物の管理と免責

展示会事務局では、会期中における出展物の管理・保全について、警備員を配置するなど事故防止に最善の注意を払いますが、あらゆる原因から生ずる損失または損害について展示会事務局はその責任を負いません。

特に最近では名刺やパソコンの盗難が多発しておりますので、管理には十分ご注意ください。

### 3. 損害賠償

出展者は、自己またはその代理人の不注意その他によって生じた会場設備または展示会の建造物もしくは人身等に対する一切の損害について責任を負うものとします。

### 4. 小間内の管理

出展者は搬入出日および会期中を通じて必ず自社の小間内、出展物等の管理にあたってください。

### 5. デモンストレーションと音量規制

小間内でデモンストレーションを行う場合は、あらかじめ聴衆のスペースを小間内に充分確保した設計としてください。スペースを確保せず、通路に向かってデモンストレーションを行うことは、大変危険ですのでお控えください。

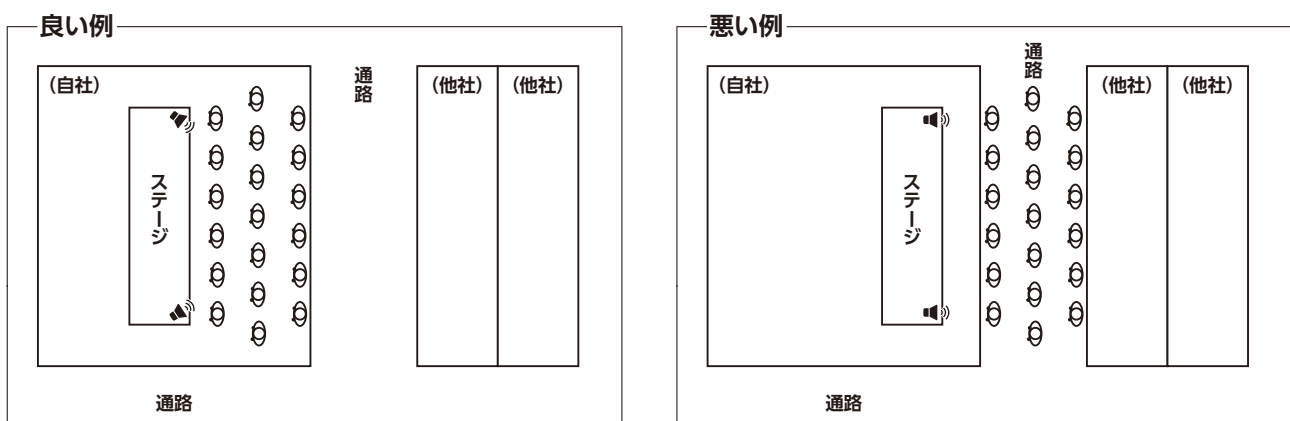

※本規定に違反があった場合は、デモンストレーションを中止していただく場合もあります。

スピーカー等の音響機器を用いて出展物等のデモンストレーションを行う場合は、他の出展者や来場者に迷惑をかけないようにご注意ください。過度の音量は、緊急時の一斉放送の障害にもなりますので、各社とも適切な音量を守っていただきますようお願い申し上げます。また、生演奏は禁止させていただきます。  
 ※音量の目安：高さ1m、ブースより1m離れた位置で、75デシベル以下としてください。

通路に向けて音響機器を設置することはできません。必ず、通路に対して正面より内側に向けて設置してください。また、小間内の壁面や柱に音響機器を設置する場合、音響機器の向きは垂直下方に45度以内に設置してください。

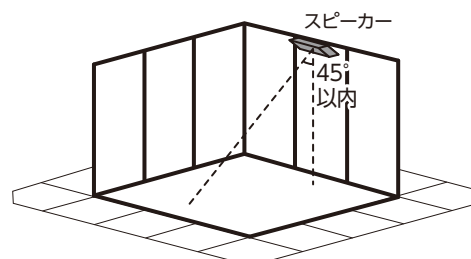
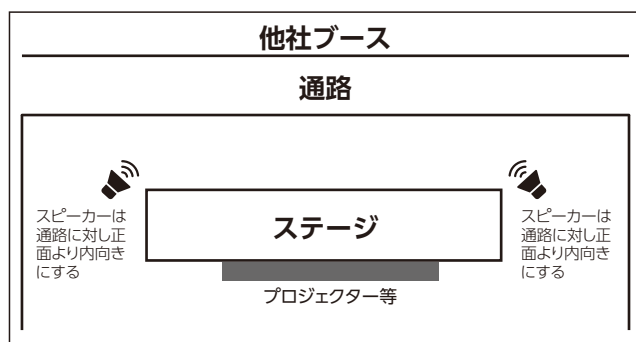

※本規定に違反があった場合は、デモンストレーションを中止していただく場合もあります。

## 6. 呼出放送の中止

開催期間中以外は、館内放送を行います。

しかし、開催期間中の呼出などの場内放送は展示の妨げとなりますので、原則として行いません。

## 7. 禁煙

展示会場内は全て禁煙です。喫煙は東京ビッグサイト所定の喫煙所にてお願いいたします。

## 8. 撮影

主催者の撮影班および主催者が認めた報道機関を除くすべての方は、会場および出展物の撮影をすることはできません。(ただし、自社内のブース撮影についての制限はありません)

## 9. ストックルーム

9月14日(水)～16日(金)の3日間ストックルームの貸出しをいたします。

出展物の梱包材や、予備のカタログを収容するためにご利用ください。

### 貸出概要

- ・ 備品：側壁システムパネル／ドア(鍵付き)
- ・ 設置場所：展示会場内
- ・ 貸出期間：9月14日(水)～16日(金) 3日間
- ・ 貸出料金：4㎡(鍵付き) 88,000円(消費税込)  
9㎡(鍵付き) 165,000円(消費税込)
- ・ 鍵の渡し：9月13日(火)13:00より事務局にてお渡しします。
- ・ 鍵の返却：9月16日(金)18:00までに事務局へご返却ください。

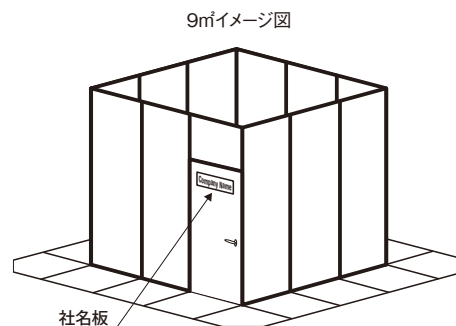

### 申込方法

巻末の提出書類【15】「ストックルーム申込書」にてお申し込みください。

※盗難・紛失などにつきましては、事務局では一切責任を負いかねます。

鍵およびストックルーム内の管理は各出展者にてお願いいたします。

## 7 搬入・搬出

搬入出車両の集中により混雑が予想されます。「ボックスチャーター運送(P.19)」のご利用をお勧めいたします。

### 1. 搬入

#### ①搬入時間

9月12日(月)8:30～18:00 ※車両は17:00までに退出

13日(火)8:30～18:00 ※車両は16:00までに退出

#### ②輸送

出展物の輸送・搬入は出展者各自の手配で行ってください。

車両搬入や宅配搬入、手持ち搬入等の方法は自由です。

#### ③搬入車両証

搬入日時・経路を記入した車両証(コピー不可)を後日お送りします。車両搬入の際は必ず搬入車のフロントガラスにつけてください。搬入は装飾物搬入も含まれますので装飾会社の車にもお渡しください。

#### ④館内作業

クレーン・フォークリフト等を必要とする場合は、事務局が推薦する輸送会社(株)キャップ(P.18)にお申込みになるか、各社にてご用意ください。

#### ⑤出展物の開梱

他の搬入作業の妨げとなりますので、開梱、展示等の作業は必ず各小間内で行ってください。

各小間で出ました梱包資材(ダンボール、木ワク等)は原則としてすべてお持ち帰りいただくか小間内に収納、もしくはストックルーム(有料・P.13)をご利用ください。

※事務局では梱包資材等を保管する場所は設けておりません。

### 2. 搬出

#### ①搬出時間

9月16日(金)17:00～21:00

※17:30ごろまでは幹線・配管などの撤去作業も行いますので、車の館内乗り入れはできません。

※17:00までは開場中ですので、梱包資材等の持ち込み、および搬出作業は絶対に行わないでください。

搬出は指定時間内での完全撤去・現状復帰をお願いします。

#### ②輸送

出展物の輸送・搬出は出展者各自の手配で行ってください。

車両搬出や宅配搬出、手持ち搬出等の方法は自由です。

#### ③搬出車両証

搬出日時・経路を記入した車両証(コピー不可)を後日お送りします。車両搬出の際は必ず搬入車のフロントガラスにつけてください。搬出は装飾物搬出も含まれますので装飾会社の車にもお渡しください。

#### ④館内作業

搬出物の積み込みや作業の際の台車、フォークリフトなどは作業の円滑化を図るために極力、事務局の推薦輸送会社をご利用ください(P.18参照)。

#### ⑤出展物の梱包

他の搬出作業の妨げとなりますので、梱包作業は必ず各小間内で行ってください。



### ⑥搬出車両

会場内乗入れ搬出車両についてはすべて9月16日(金)8:00から待機場所にて整理券を配布します。

- (1) 待機場所で整列していない車両は会場内に乗入れできませんので御注意ください。
- (2) 搬出車両は各待機場所で待機してください。搬出口まで係員が誘導します。
- (3) 運転者の方は必ず16:30迄に待機車両へお戻りください。
- (4) 積み込み作業
  - ・ 積み込みに際しては必ず出展者・運転者の方が立ち合ってください。
  - ・ 積み込み作業中、車両は他の搬出作業の妨げにならない場所に駐車してください。特に主要通路、搬出口付近の駐車は固く禁止します。
  - ・ 積み込みの終了した車両は、すみやかに館の外へ移動してください。

### 3. 出展物の解体・梱包

- ① 他の搬出作業の妨げとなりますので、梱包・解体作業等は、各小間内で行なってください。
- ② 忘れ物の無い様、ご注意ください。また万一の忘れ物に備えて、梱包には必ず社名を明記して下さい。
- ③ 各小間で出ましたゴミ、残材等は、必ず各小間でお持ち帰りください。  
※ 通路に物品等を放置されますと、残材とみなして処分しますので、ご注意ください。

### 4. 会期中の搬入／搬出

会期中の搬入・搬出は、原則的に禁止ですが、やむをえない場合は必ず事務局の許可を得た上、行ってください(開催時間外に限ります)。また会期中、車両の留め置きはできません。

### 5. 宅 配

#### 搬 入

必ず配達日を指定し、各出展者の受取人が会場内自社ブースにて受理してください。出展者の受取人が不在の場合、事務局での代理受理および保管は一切できませんのでご注意ください。また、送り状伝票には必ずホール名／展示会名／出展者名／小間番号／受取人の携帯電話番号をご記入のうえ、複数個にまたがる場合、全ての箱に必ず荷札を貼付してください。なお、設営日以前のご指定はお受けいたしかねます。

- 配達時間の指定はできません
- 会期前日の9月13日(火)は物量が多いため、前週までにはご発送ください。
- ロールボックスパレット(Box)による輸送サービスのご利用を推奨します(P.19)。

#### <送り状伝票記入例>

##### (届け先)

〒135-0063

東京都江東区有明3-11-1

東京ビッグサイト 西〇ホール

該当展示会名 ○○○○

小間番号 ○○○○

出展者名 □□□ 受取人名 ◇◇◇◇

携帯電話番号 △△△△-△△△△

**9月12日(月)または13日(火)必着**

**搬 出****9月16日(金)**

14:00(予定)から西ホール所定場所(調整中)にて宅急便カウンターを設置致します。(18:30迄)  
取扱業者:ヤマト運輸

返送をご希望の方は、宅急便カウンターにて送り状伝票をご用意しておりますのでカウンターまでお越し下さい。カウンター混雑緩和の為、返送お荷物は原則着払いにてお願い致します。

**お荷物はすべてカウンターへのお持込となります。ブースに置かれた荷物につきましては回収されませんのでご注意ください。**

お荷物の伝票控えにつきましては、後日お問い合わせの際に必要となりますので必ず上のご依頼主控えはお持ち帰りください。

カウンターにお持込の際には梱包をしていただき、伝票をご記入し貼り付けた上でお持込下さい。搬出のお荷物につきましては、しっかりと輸送上問題のないように梱包願います。

**<重要注意事項>**

- ★ 2021年迄ヤマト便で取扱っていたサイズ迄宅急便でお受け致しますが、上限は、3辺計200cm、30kg、最長辺170cmとなります。
- ★ 搬出のお荷物につきましては、しっかりと輸送上問題のないように梱包願います。
- ★ 梱包不備のお荷物につきましては、荷受をお断りする場合がございます。破損等がありましても責任は負いかねますのでご了承下さい。(外装異常の無い破損荷物につきましては、補償いたしかねますので嚴重な梱包をお願い致します。)
- ★ 精密機器につきましては、メーカー専用箱での発送のみお取扱いいたします。  
梱包状態によりましては、お受けできないものもございますのでご了承願います。
- ★ **発送は翌日**になりますのでご了承願います。

**【担当店】**

ヤマト運輸(株) 東京ビルタウン支店 担当者:池上/気賀澤  
〒135-0063 東京都江東区有明1-6-26 TEL:03-3599-1340

## 6. 周辺地図

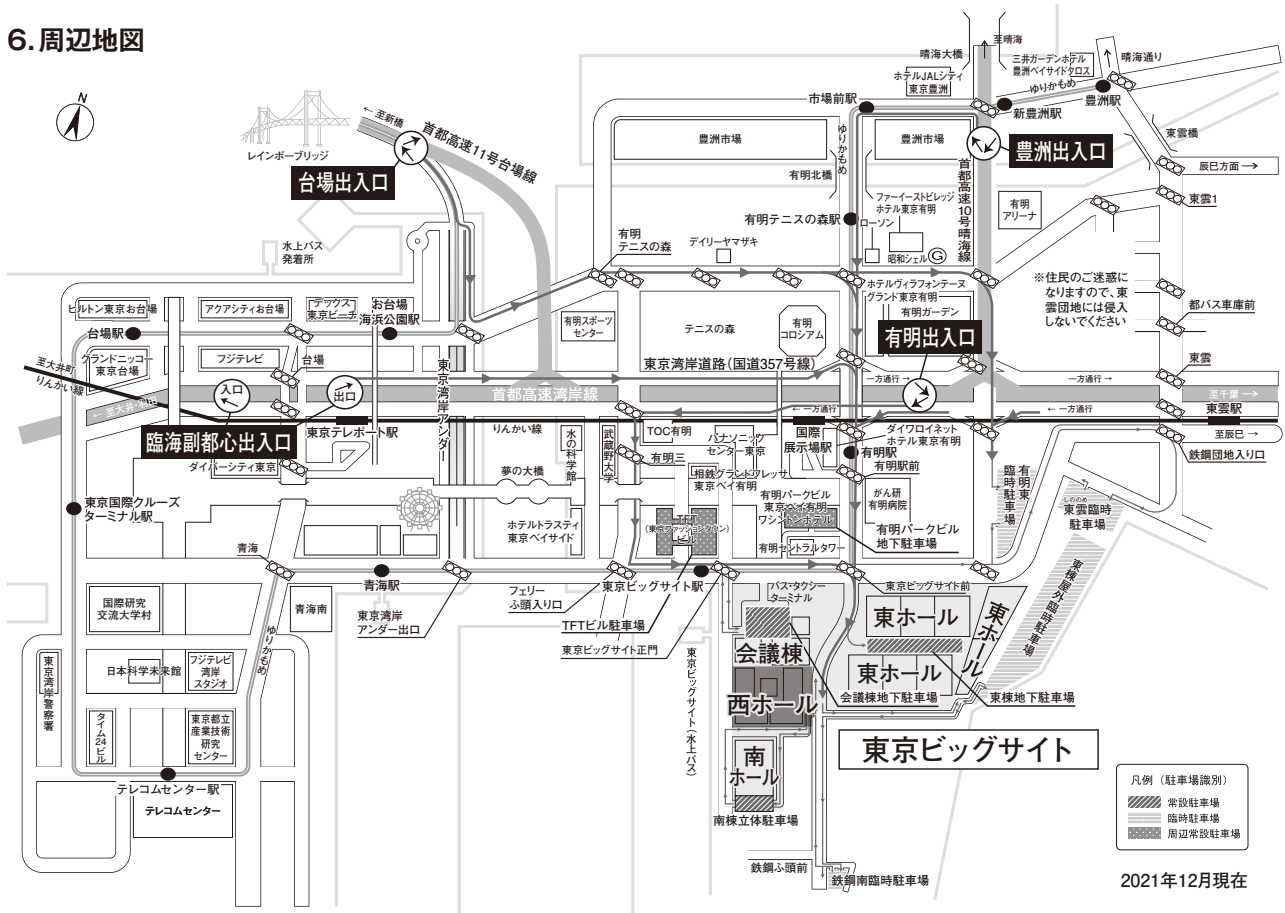

### ● 西1・2ホール搬入出導線

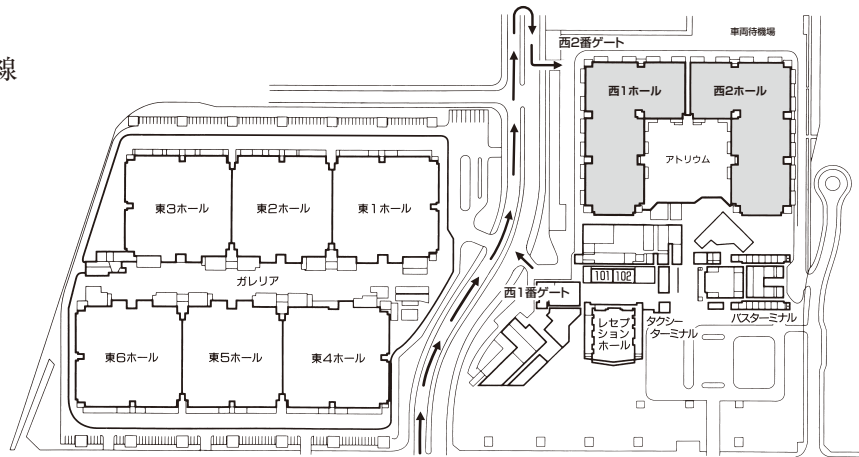

### ● 西4ホール搬入出導線

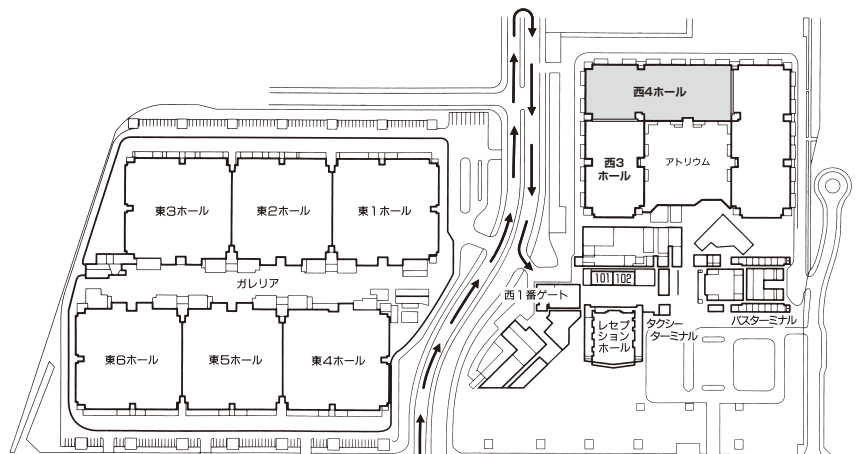

## 7. 会場内荷役作業

搬入搬出作業の円滑化を図るため、主催者では下記の通り場内作業指定業者を常駐させます。

利用を希望される方は、巻末の「搬入搬出荷役作業申込書」に、必要事項を記入の上、

8月12日(金)までに、お申込ください。

後日、(株)キャップより詳細につきご相談させていただきます。

※下記業者は、主催者が推薦するものであり、必ずしも依頼を義務づけているものではありません。

●会場内積み降ろしおよび据付け作業料金(税別)は次のとおりです(50tラフターは別途協議いたします)。

使用荷役機械	搬入・搬出トラックt数	1台当たり搬入作業料	1台当たり搬出作業料
25tラフター	4t車まで	40,000円	42,000円
	11t車まで	85,000円	87,000円
2.5tフォークリフト	4t車まで	28,000円	30,000円
	11t車まで	48,000円	50,000円

①上記料金は、トラックからの荷卸しから小間内設置、及び、小間内からトラックへの積み込みまでの、作業員・荷役機械のセット料金です。

②会場施設の都合、天候異変または出展者の都合により、やむを得ない事由による時間外作業については割増料金を別途、協定いたします。

③作業内容をお打合せいただき、見積りをとってください。

④外国貨物についての開梱・梱包及び荷造材料は別途協定いたします。

### お問い合わせ先

(株)キャップ 担当：岡田

TEL：03-3695-0623 FAX：03-3695-3088

e-mail：okada@cap1236.co.jp

〒124-0023 東京都葛飾区東新小岩4-25-18

## 8. 外国貨物の展示

本展示会場は保税展示場ではありません。海外からの展示製品には輸入申告が必要となります。

輸入申告～会場搬入・設営～撤去・返却まで一貫した取扱いが可能です。

外国貨物である製品を展示する場合は、ATAカルネを使用して持ち込むようにしてください。

※ATAカルネ：

昭和48年11月1日から実施されたこの条約は、報道、放送用など職業用具や見本市、博覧会などの展示物品については再輸出を条件として、一時免税輸入を認め、その場合ATAカルネを使用すれば関税への担保の提出や輸入申告書の提出の必要はなくなるという、通関簡素化を目指した条約です。

ATAカルネなどの海外からの貨物の手続きに関する質問は下記まで直接お問い合わせください。

### お問い合わせ先

(株)クロザキコーポレーション 担当者：沼間 功(ぬま・いさお)

TEL：044-701-0708 FAX：044-701-3122 e-mail：isao.n@kurozaki.com

〒213-0012 神奈川県川崎市高津区坂戸3-2-1 KSP西 2階 Tech-Pot

## 9. その他

○出展物の輸送、搬入搬出に要する費用は一切出展者の負担になります。

○作業中、館内での喫煙は固くお断りします。喫煙は東京ビッグサイト所定の喫煙所にてお願いいたします。

10. ボックスチャーター運送のご案内 (社用車等での搬入出は混雑が予想されます。ぜひご活用ください)

【ロールボックスパレット (BOX) による輸送サービス】

集荷先から開梱・積替えなし(一部例外)で、ご指定時間に出展ブースまでお届けいたします。展示会で利用する什器や商材・装飾品・カタログ・備品などの輸送に最適です。

※事前予約制となっております。

※ヤマト運輸宅急便とは別サービスになります。



利用目安	段ボール10個以上	段ボール10個未満
梱包	簡易梱包で可	小口ごとの梱包が必要
メリット	ブースへの集荷配達 速やかにご帰宅いただけます	数が少ないときはコスト安

BOX内寸: W104xD104xH170(cm)  
最大積載量: 500kg (容積: 180cm<sup>3</sup>)

■申し込みから輸送の流れ

◎ID&パスワードをお持ちの方は登録済みの方を選択していただきご手配をお願い致します。  
初めてのご利用の方は、はじめてご利用の方を選択していただきご手配をお願い致します。

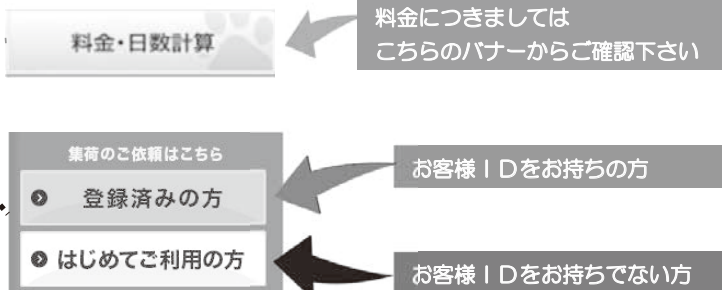

「ヤマトボックスチャーター」のオフィシャルHPより、下記手順にてご利用予約をお願い致します。

- ①お客様情報登録 ②ID発行(※1) ③ログイン ④宛先登録(集荷・配達場所)  
⑤輸送依頼(※2)

(※1) ID・パスワードの発行は最短2営業日掛かります。

(※2) 往復輸送希望の方は往路・復路の入力をお願いします。

- イベント会場住所にホール名・小間番号の入力をお願いします。
  - 貴社エリア管轄支店にてご対応させていただきます。
  - 集荷・配達時間指定は3時間からのご指定時間をお願いします。
  - 2時間幅に関しては別途有料オプションサービスとなります。
  - お支払いに関しては、銀行振込又は現金での集金となります。
- ※銀行振込につきましては、ご希望に沿えない場合がございます。

■展示会場において

【搬入時】 貴社ブースまでBOXごとお届け

⇒ 貴社でお荷物を積み降ろし後、弊社担当者が空JITBOXを順次回収

【搬出時】 展示会終了後に貴社ブースへ空JITBOXをお届け

⇒ 貴社でお荷物を積み込み後、弊社担当者が順次回収

◎ご依頼期限：2022年9月1日(木)

◎一括搬入・搬出スケジュール

集荷：2022年9月6日(火)～10日(土)

搬入：2022年9月13日(火)

搬出：2022年9月16日(金)

配達：2022年9月19日(月)以降

【お問い合わせ先】

※ご質問、集配等のお問い合わせに関してはホームページ  
(<https://www.yamatobc.com/>) の右上にございます  
「事業所一覧」をご確認いただき、管轄支店をお願いします。

※日曜日の集配は行っておりません。

※配達には地域により上記から更に1日～3日位かかる場合があります。

※9月19日(月)、20日(火)の配達は集中するため、可能な限り時間指定無し、又は午後の時間指定にさせていただきます様、ご協力をお願い致します。

# JITBOXチャーター便の利用料金

(1) **東京都⇄各地** まで運賃(単位:円 税込本体価格 片道料金) ※ボックス1本につき

北海道	北東北	南東北	関東	信越	北陸
道東 54,230	青森 27,720	宮城 20,880	茨城 15,180	新潟 19,250	富山 22,880
道北 51,810	秋田 23,100	山形 23,100	栃木 15,180	長野 16,830	石川 23,100
道央 49,720	岩手 23,100	福島 18,810	群馬 15,180		福井 23,100
道南 48,400			埼玉 13,420		
			千葉 13,420		
			東京 13,420		
			神奈川 13,420		
			山梨 15,180		
中部	関西	中国	四国	九州	
静岡 16,830	滋賀 22,990	岡山 27,940	徳島 37,510	福岡 38,280	
愛知 19,250	京都 23,100	広島 32,670	香川 37,400	佐賀 42,680	
三重 22,800	大阪 23,430	山口 37,070	愛媛 37,840	長崎 46,750	
岐阜 20,460	兵庫 27,610	鳥取 32,450	高知 37,840	熊本 42,680	
	奈良 23,100	島根 32,890		大分 41,800	
	和歌山 27,610			宮崎 46,750	
				鹿児島 47,300	
				沖縄 62,370	

※一部離島及び弊社拠点より離れた地域では集配が対応できない場合がございます。

(2) オプションサービス(税込本体価格 片道料金) ※ボックス1本につき

### オプションサービス項目

- ① 時間外集荷(17時以降に終了するイベント) ⇒ ¥3,300-
  - ② 縦持・横持集荷および配達(台車使用しての集荷・配達作業料) ⇒ ¥2,200-  
※建物1F以外でのエレベーター使用ができない集配の場合や車両駐車場から離れた場所での集配の場合など、作業が発生いたします。
  - ③ 時間外配達(18時01分以降の配達) ⇒ ¥3,300-
  - ④ 2時間幅での配達時間指定 ⇒ ¥1,650-
- ※その他オプションに関しては、ヤマトボックスチャーター管轄支店までご連絡下さい。

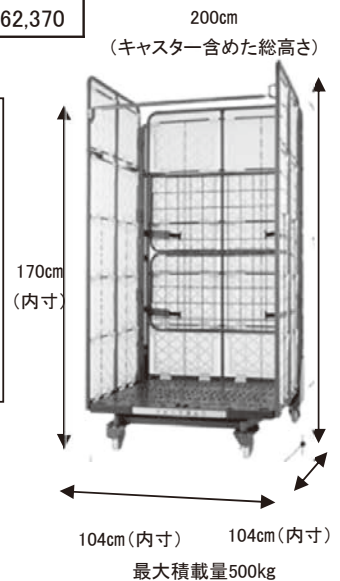

### ■主なサービス内容と規約

- ◎日本国内法人様向けのサービスとなります。
- ◎料金はロールボックスパレット(BOX)単位で、都道府県別に設定されております。  
(外寸110X110X200cm / 内寸104X104X170cm 容積1.8 m<sup>3</sup> 最大積載量500kg)
- ◎損害補償額は、1BOXにつき500万円が上限となります。
- ◎ご依頼主様が事前に指定された集荷場所で、積載済みBOXをお引取りいたします。(積載済みBOX単位)
- ◎ご依頼主様が事前に指定された納品先に、BOX単位で配達いたします。(BOXでの荷降ろしが可能な場所に限定)
- ◎特別な付帯作業および運用費用につきましては、別途協議の上、料金を決定いたします。
- ◎交通事情により、ご指定のお届け日・配達時間のご要望に添えない場合もございますので、予めご了承ください。
- ◎損害補償、その他の規約につきましては、「運送基本契約書」および「貨物自動車運送約款」でご確認願います。
- ◎上記運賃はドライバー1名でのサービスとなっておりますので、搬入・搬出でのご協力をお願いいたします。

## 8 基礎工事・小間装飾

### 1-a. 一般小間 (Aタイプ) (FORESTRISEを除く)

- ① 小間の基本設備は、後壁・側壁ともオクタノルムシステムパネルで、主催者側で仕切りを設けます。  
(後壁を取り外すことはできません)  
パネルは白ビニールコーティング合板システムです。  
(パネルの切断、釘打ち、穴あけ、表具等の加工はできません。)
- ② パネル等の取り付けは、会場にて専用チェーンをご用意いたします。(両面テープも使用可能です)
- ③ 一般小間のシステムパネル設置時の1小間の大きさは、間口2.97m×奥行2.97m×高さ2.7m(芯々寸法)です。
- ④ 角小間には原則として通路側の側壁を設けません。角小間に壁の設置を希望する場合は事務局までご連絡ください。
- ⑤ 四方が通路となる独立小間には、原則として壁は設置いたしません。その際の1小間の大きさは、間口3m×奥行3mです。

システム基礎小間見取図(寸法単位:ミリメートル)

**※システムパネル内に装飾をする場合は、ポールがあるため寸法に注意してください。**

#### ●1小間

※間口2,930mm×奥行2,950mmで設計してください。(角小間の場合は間口2,950mm×奥行2,950mm)

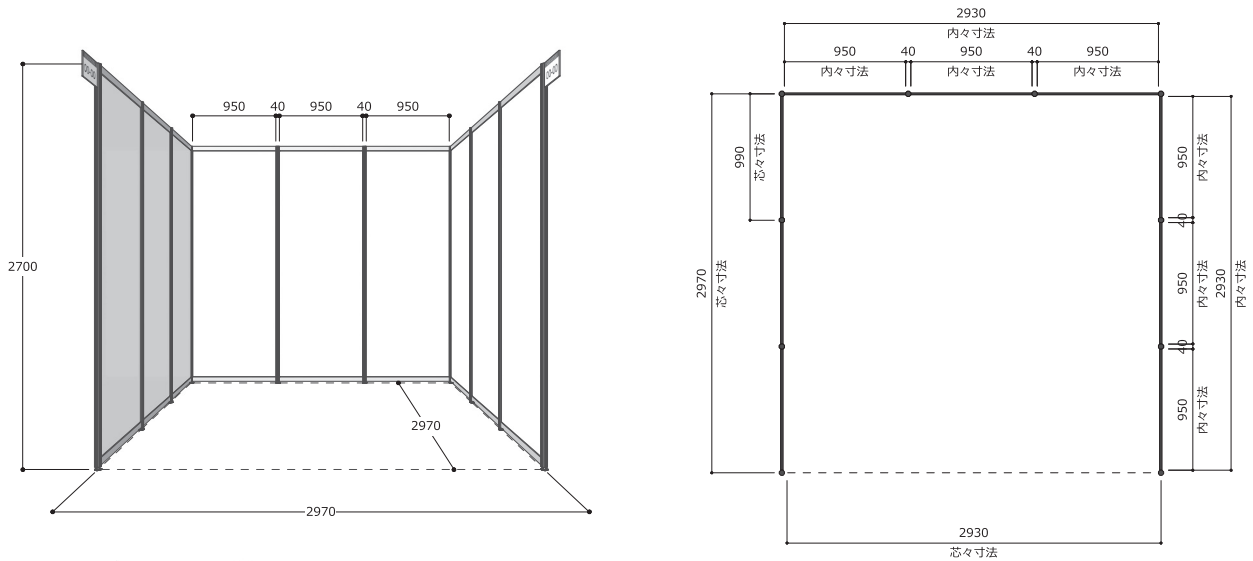

システムパネル壁面形状

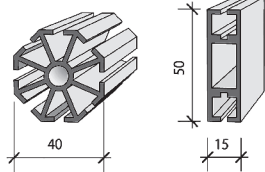
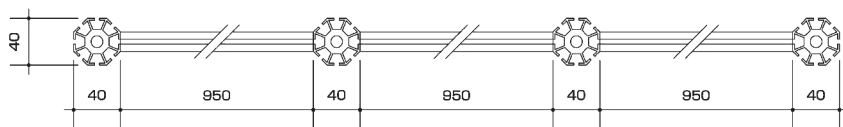

◆ポール断面図

◆ビーム断面図

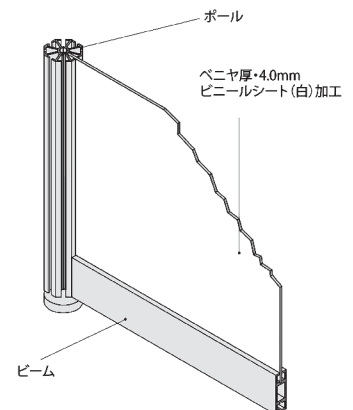

●2小間

※間口5,900mm×奥行2,950mmで設計してください。(角小間の場合は間口5,920mm×奥行2,950mm)

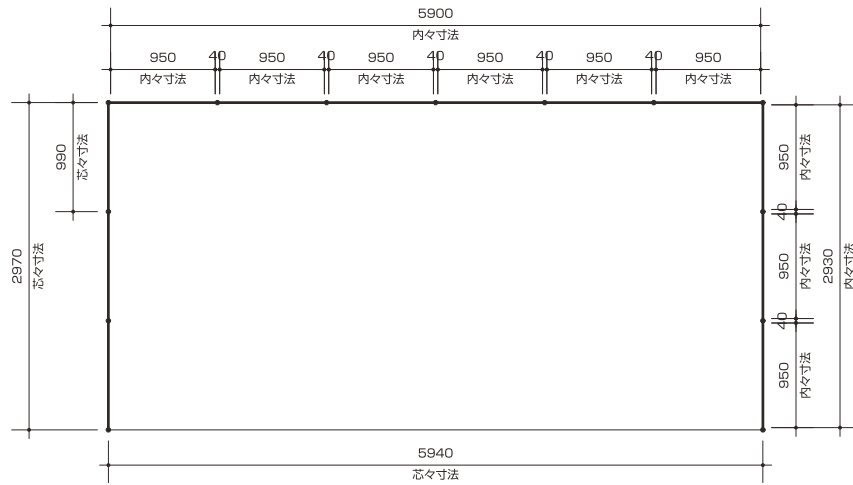
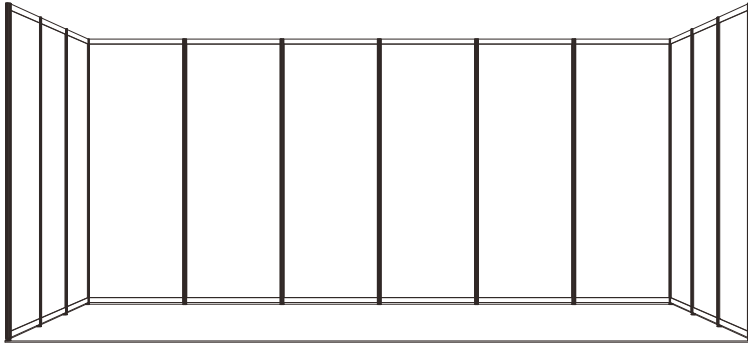

●3小間

※間口8,870mm×奥行2,950mmで設計してください。(角小間の場合は間口8,890mm×奥行2,950mm)

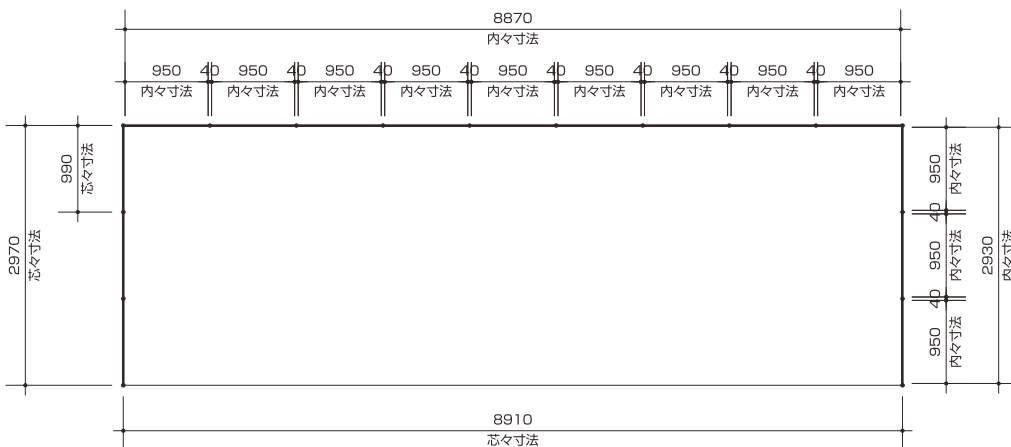
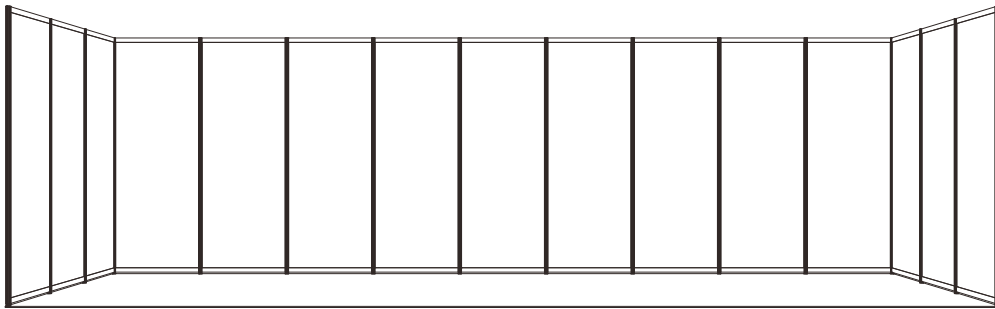



●4小間並列

※間口11,840mm×奥行2,950mmで設計してください。(角小間の場合は間口11,860mm×奥行2,950mm)

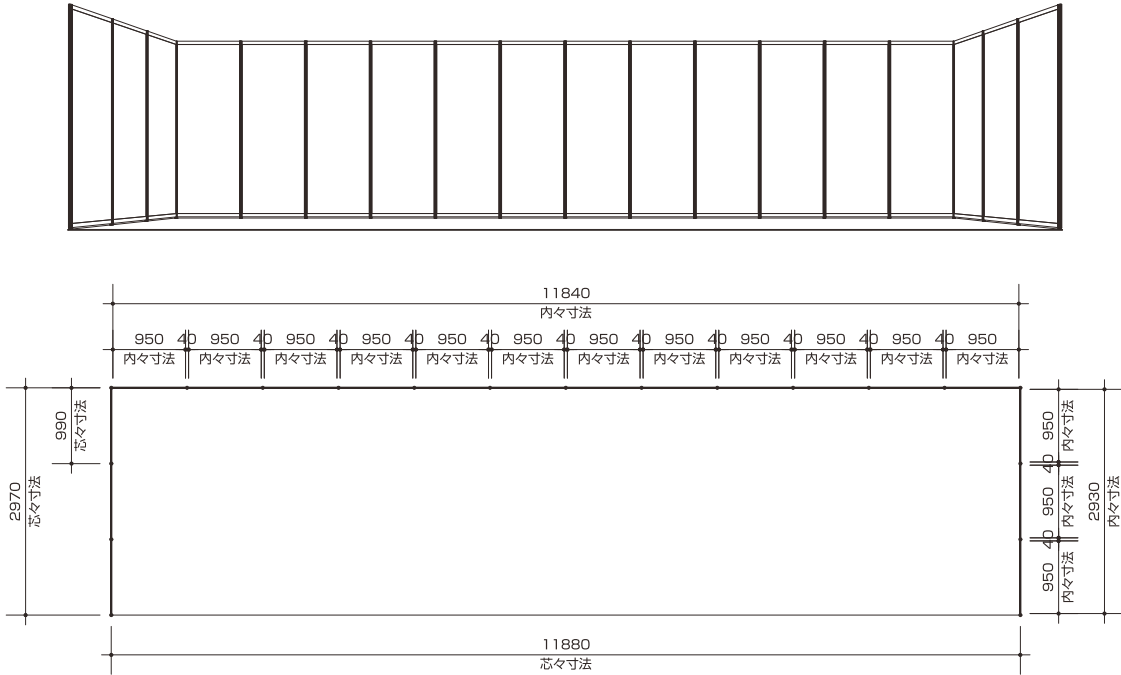

●4小間ブロック

※間口5,940mm×奥行5,980mmで設計してください。

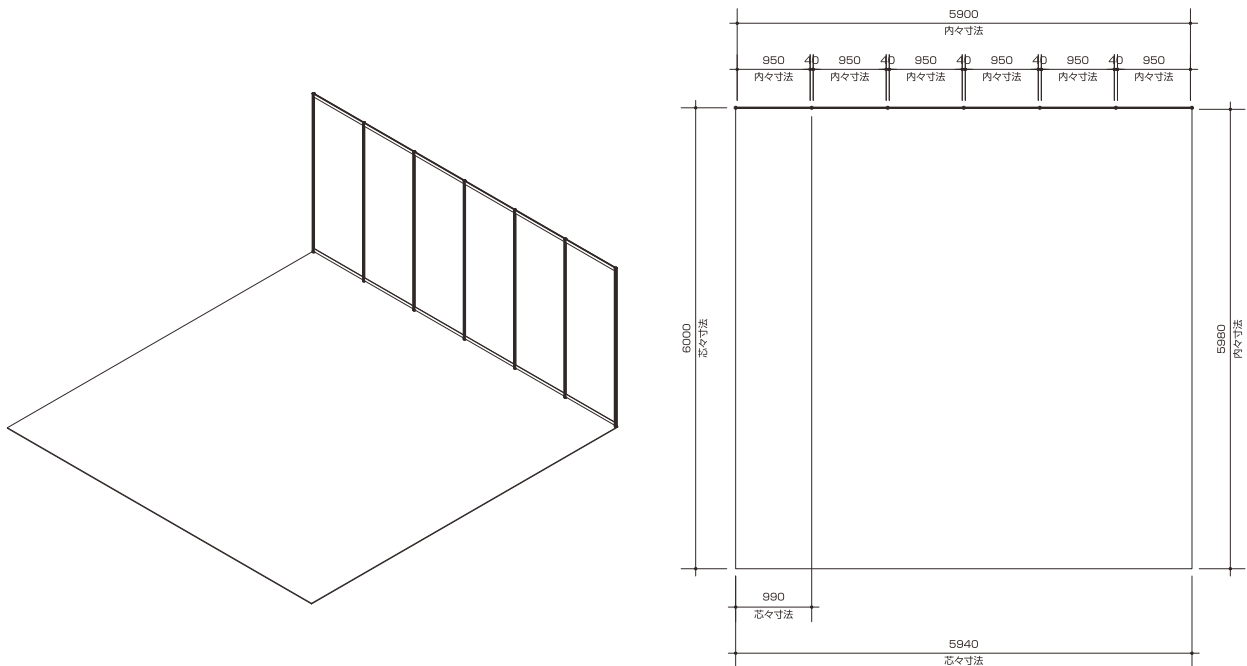

## 1-b.FORESTRISEタイプ

- ①小間の基本設備は、後壁・側壁ともオクタノルムシステムパネルで、主催者側で仕切りを設けます。  
(後壁を取り外すことはできません)  
パネルは白ビニールコーティング合板システムです。  
(パネルの切断、釘打ち、穴あけ、表具等の加工はできません。)
- ②パネル等の取り付けは、会場にて専用チェーンをご用意いたします。(両面テープも使用可能です)
- ③一般小間のシステムパネル設置時の1小間の大きさは、間口2.97m×奥行1.98m×高さ2.7m(芯々寸法)です。
- ④角小間には原則として通路側の側壁を設けません。角小間に壁の設置を希望する場合は事務局までご連絡ください。
- ⑤四方が通路となる独立小間には、原則として壁は設置いたしません。その際の1小間の大きさは、間口3m×奥行2mです。

システム基礎小間見取図(寸法単位:ミリメートル)

**※システムパネル内に装飾をする場合は、ポールがあるため寸法に注意してください。**

### ●1小間

※間口2,930mm×奥行1,960mmで設計してください。(角小間の場合は間口2,950mm×奥行1,960mm)

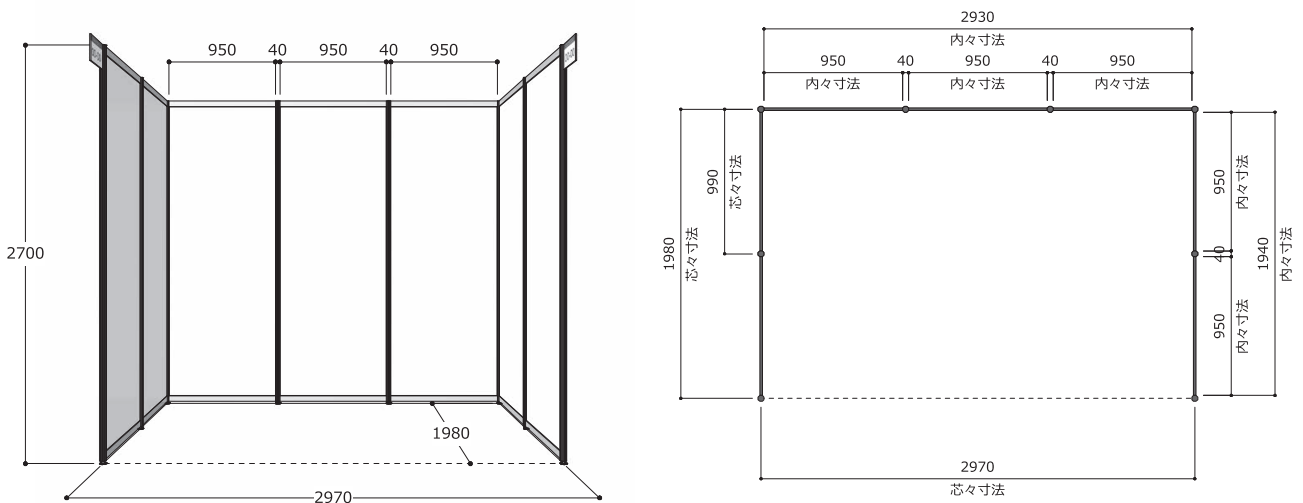

### システムパネル壁面形状

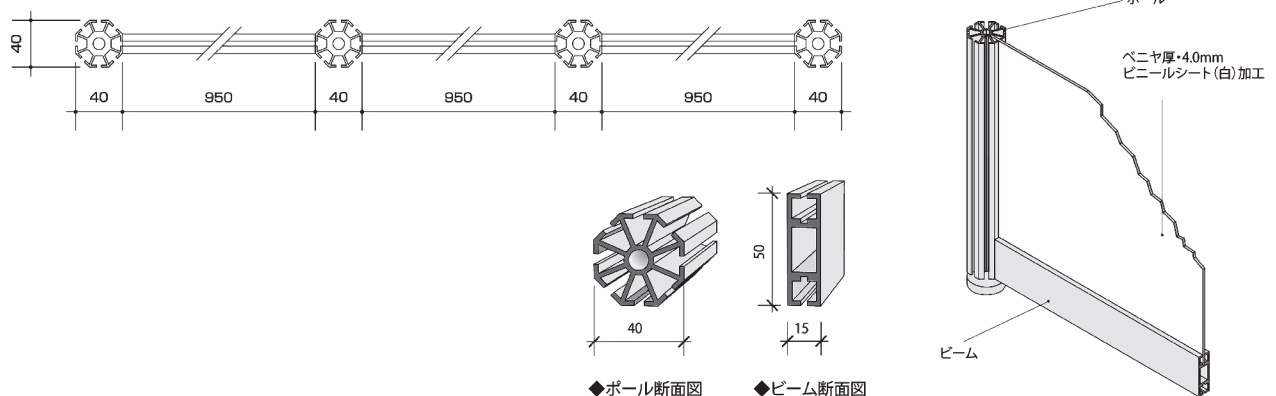

●2小間

※間口5,900mm×奥行1,960mmで設計してください。(角小間の場合は間口5,920mm×奥行1,960mm)

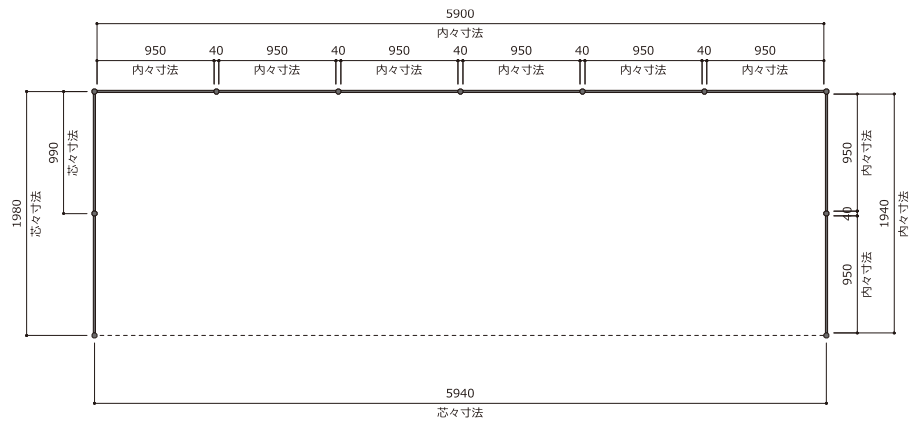
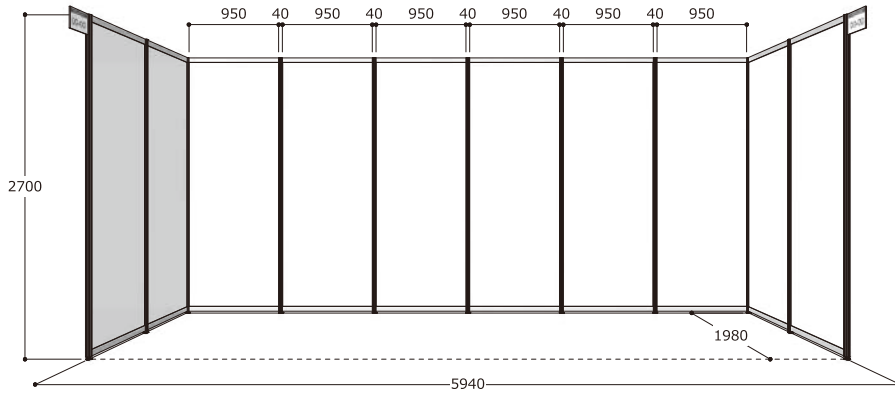

●3小間

※間口8,870mm×奥行1,960mmで設計してください。(角小間の場合は間口8,890mm×奥行1,960mm)

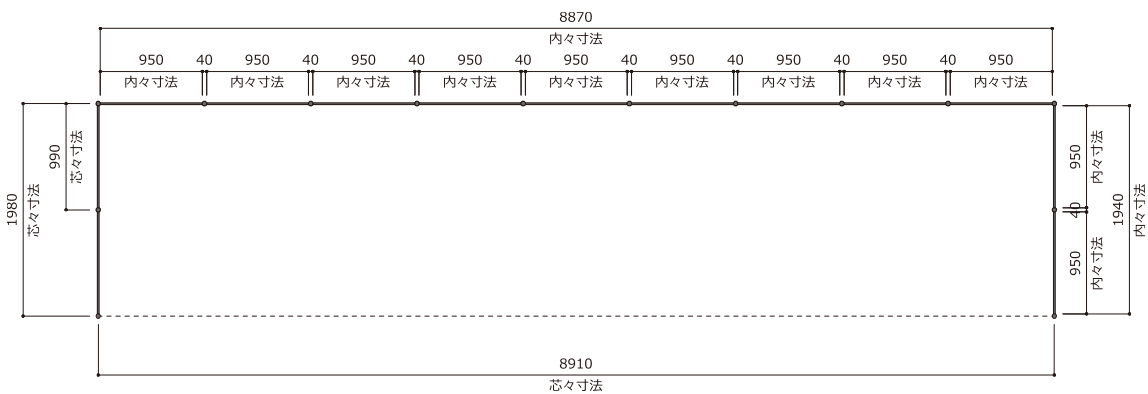
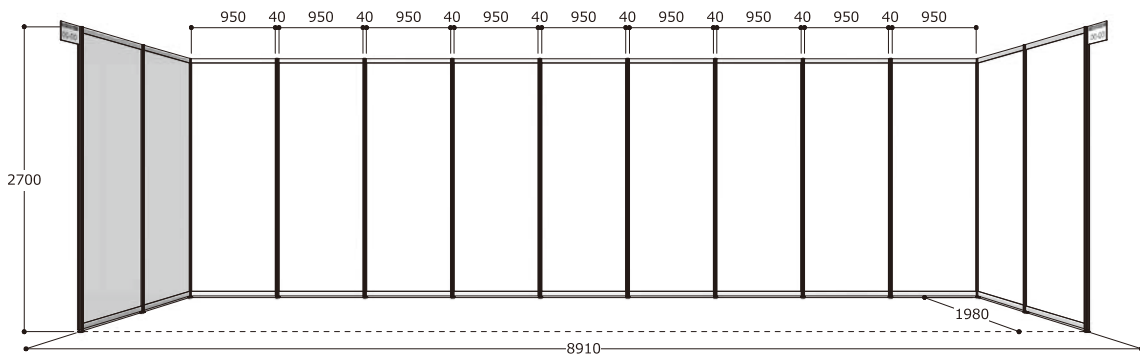

●4小間並列

※間口11,840mm×奥行1,960mmで設計してください。(角小間の場合は間口11,860mm×奥行1,960mm)

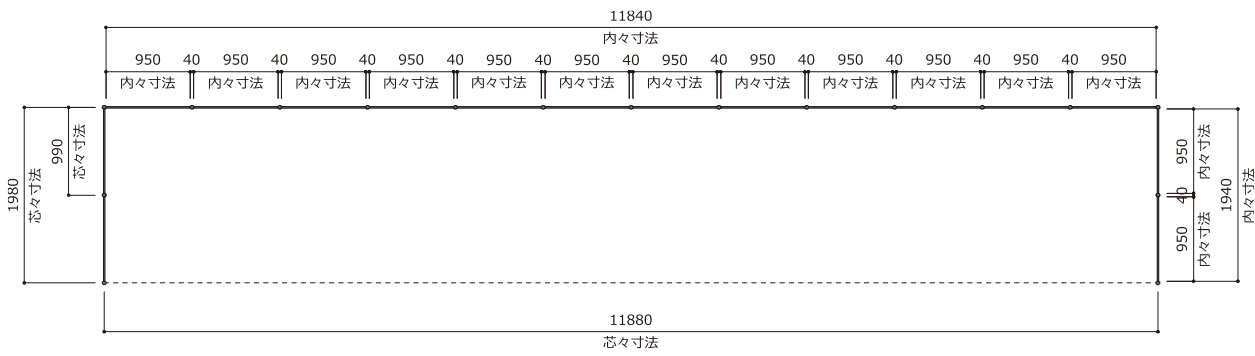
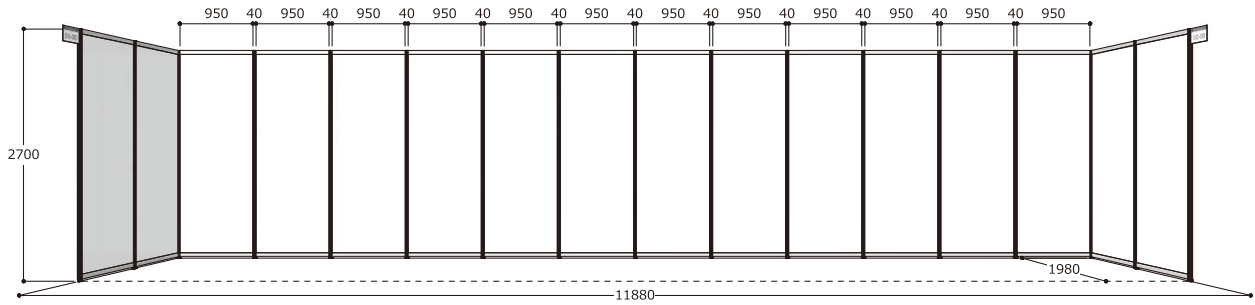

●4小間ブロック

※間口3,960mm×奥行5,980mmで設計してください。

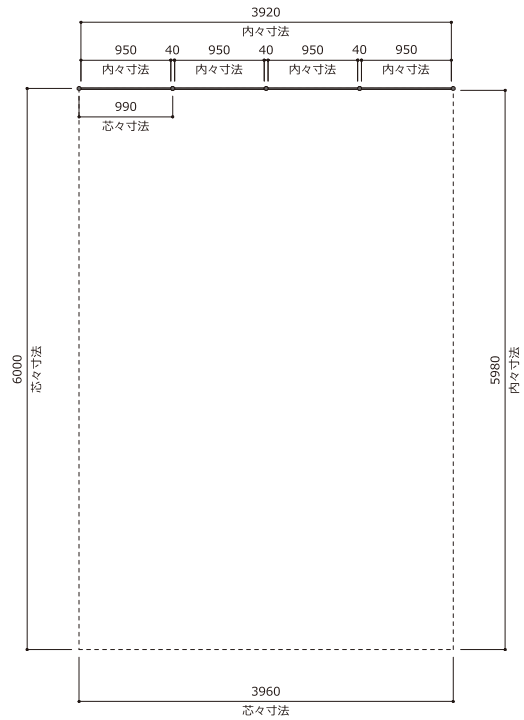
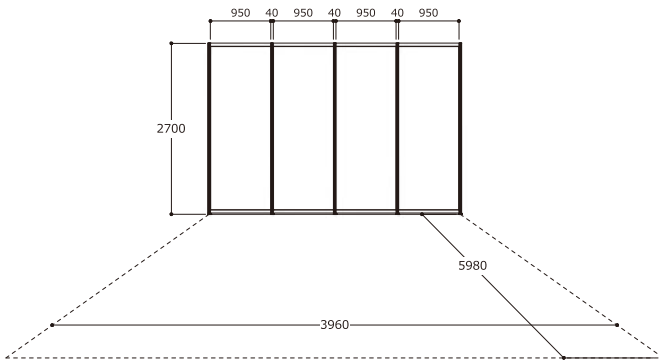

《突き出し(出展展示会と小間NO、社名を表示します)》

250mm

はかる調べるフォーラム2022  
計量計測展  
INTERMEASURE 2022

I-00  
出展者名

180mm

250mm

はかる調べるフォーラム2022  
IIMA 2022 総合検査機器展  
Japan Inspection Instruments Manufacturers' Show

J-00  
出展者名

180mm

250mm

はかる調べるフォーラム2022  
SENSOR EXPO JAPAN  
センサエキスポジャパン 2022

S-00  
出展者名

180mm

250mm

はかる調べるフォーラム2022  
SUBSEA TECH JAPAN  
第4回海洋産業界技術展 2022

ST-00  
出展者名

180mm

250mm

AUTO-ID & COMMUNICATION EXPO  
第24回自動認識総合展

A-00  
出展者名

180mm

250mm

FORESTRISE 2022

F-00  
出展者名

180mm

250mm

地盤技術フォーラム 2022  
Soil and Groundwater Remediation Technology Expo  
土壌・地下水浄化技術展

G-00  
出展者名

180mm

250mm

地盤技術フォーラム 2022  
Ground Improvement Technology Expo  
地盤改良技術展

G-00  
出展者名

180mm

250mm

地盤技術フォーラム 2022  
Foundation Engineering Expo  
基礎工技術展

G-00  
出展者名

180mm

250mm

地盤技術フォーラム 2022  
Disaster Prevention Technology Expo  
災害対策技術展

G-00  
出展者名

180mm

## 2. ブース装飾

ブースの装飾業者が決まりましたら、巻末の「装飾施工業者登録書」をご提出ください。

※パッケージブースをお申込の方、もしくはBタイプ、トライアル小間にてご出展の方も該当欄にチェックし、ご提出ください

### 【装飾工事上の注意】

#### ①-a 高さ制限 (FORESTRISE を除く)

**1～3小間＝4.0m (ただし、通路および壁面より1.0mセットバック。それ以外は2.7mまで)**

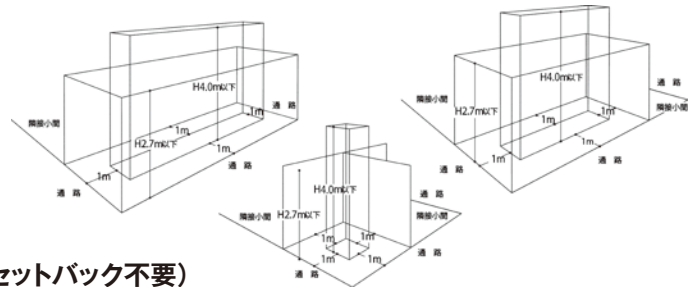
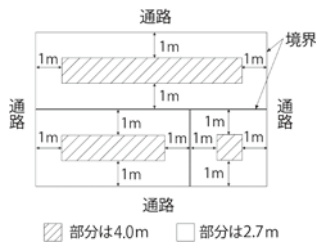

**4～7小間 (独立小間以外)＝4.0m (セットバック不要)**

※違反があった場合には、事務局の規定により撤去していただくことがあるのでご注意ください。

**独立小間＝5.0m (セットバック不要)**

計量計測展・総合検査機器展・センサエキスポジャパン・SUBSEA TECH JAPAN・地盤技術フォーラム 6小間以上＝5m  
自動認識総合展 8小間以上＝5m

#### ①-b. 高さ制限 (FORESTRISE)

**1～3小間・4小間以上 (並列)＝2.7m**

**4小間 (ブロック)＝4m (ただし、通路および壁面より1.0mセットバック。それ以外は2.7mまで)**

**6小間以上＝独立小間＝5.0m (セットバック不要)**

#### ② 壁面設置に関する制限

通路に面する箇所に壁装飾を必要以上に多用しますと、周辺の出展者に圧迫感を与えるだけでなく、来場者にも小間内に「近寄りやすい雰囲気」を作り、せっかくの小間スペースが十分活かされません。本展では次のとおり装飾規定を設けます。

4小間以上のブロック小間及び独立小間の装飾では通路に面する壁面を広い範囲に設置すると通路をはさんだ対向小間へ圧迫感を与え、展示効果を妨げますので、**小間の境界線から内側1m未満の範囲に壁面を設置する場合は1辺につき50%以上の開放面を設けてください。**

(通路から1mにつきセットバックすれば50%以上も可とします)

ただし、通路をはさんだ対向面が小間ではなく会場壁面の場合は制限いたしません。右図をご参照ください。

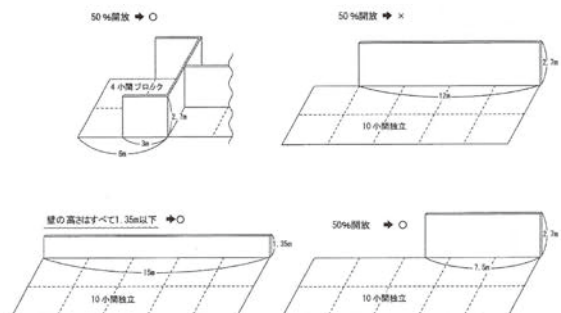

#### ③ 床面工事

機械の据え付け、実演のためのアンカーボルト打設を施す場合は、巻末の「アンカーボルト施工届」にて(株)ティ・シー・エスへ申請してください。その際、**アンカーボルト1本打設につき、1,650円の床面補修費(税込)**を開催終了後にご請求させていただきます。

※会期中、東京ビッグサイト係員による調査が行われ、正式な打設数をもとにご請求します。

また、アンカーボルトはサンダー等で切断し床面から突起物が残らないようにしてください。

切断後、アンカーボルトを抜き取ったり、床面にはつりがあった場合や掘削・はつり行為があった場合は、床面補修費(1,650円)の他に特別補修費として5,500円(税込)をご請求させていただきます。

○使用可能アンカーボルト：シールド深さ60mm以下 φ16mm以下

○**禁止事項：ピット内及びピット周辺(200mm以内)での打設、ハンマー打込み、ガス溶接**

④通路など小間以外に荷物や施設・標示などを置かないください。

特に、防災設備の周辺は必ず開放してください。

⑤装飾資材の防災規制

**施工期間中又は会期中に所轄消防署による査察が行われます。**

(1) 展示用合板、単板、カーペット、カーテン類には防災ラベルが貼付されたものを使用してください。

注)・現場での吹付加工は不可。

・防災合板に厚い布、ひだのある紙類を装飾貼付する場合は防災性能を有するものを使用してください。ただし、うすい布を防災合板に全面密着して使用する場合は可。

※規定外品は消防署の立会検査の際に撤去・改修を指示されることがあります。

(2) 火花を発する実演は、カーペット上で行わないください。

(3) カーテン、幕類、クロス、布紙等の装飾材料で可燃性のものは、すべて浸漬加工の防災処理済のラベルの付いたものをご使用ください。一部の貼付、釘打などにも防災処理が必要です。

(4) 発泡スチロールなどの石油化学製品(ウレタン、アセテート、ポリエステル、ナイロン、燃えやすい化学繊維)は使用できません。防災表示のない対象物品(アクリル、プラスチック、ダンボール含む)は撤去を命じられる場合がございますのでご注意ください。

(5) 防災ラベルは防災物品ごと、全てにつけてください。

**《ラベル見本》**

(例)



⑥天井・装飾

小間内に天井を設置することは原則として禁止です。

ただし、天井による遮光、遮音、断熱又は防塵等の措置を講じなければ展示物品の持つ機能が活かされない、又は低下するなどにより、展示目的が果たされない場合、事前に(株)ティ・シー・エスへ図面(平面図・立面図)を提出してください。その後、会場の指導を受けた内容で許可をすることがあります。

承認まで時間を要しますので、早めに申請してください。

⑦音、光、臭いなどを伴う装飾・演出は周辺小間の迷惑にならないよう注意してください。事務局が不適當と判断した場合、撤去を指示することがあります。

⑧残材、ゴミは全てお持ち帰りください。

⑨作業は小間内で行い、通路の妨げにならないよう注意してください。

⑩安全管理

施工管理者を定め安全管理に万全の策を講じてください。また、クレーン車、高所での作業等あるいは危険が伴うと想定される作業がある場合は必ずヘルメット等を着用し、重量物を取り扱う際には安全な履物(安全靴等)を使用するなど安全管理に努めてください。

⑪**作業中、館内での喫煙は固くお断りします。喫煙は東京ビッグサイト所定の喫煙所にてお願いいたします。**

### 3. 重量物などの展示制限

各展示ホールでは施設構造上、重量物展示に際して一部制限がありますので、以下の設置方法及び養生方法を確認の上、出展物の配置計画をお願いいたします。

#### ① 展示ホール床面

コンクリート仕上げ 床耐荷重 西1・2ホール：5t/m<sup>2</sup>、西4ホール：2t/m<sup>2</sup>

#### ② 展示物の重量制限

展示物単体重量を展示物の水平投影面積で割った数値が西1・2ホール：5t/m<sup>2</sup>、西4ホール：2t/m<sup>2</sup>を超えた場合は出展できません。

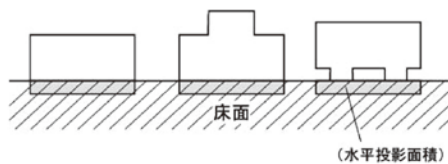

※重量制限内でも養生の必要な場合があります。

### 4. 利用ホールごとの注意事項

#### 【西1・2ホールをご利用の場合】

#### ① 展示物の重量制限

- (1) 展示物単体重量を展示物の水平投影面積で割った数値が**5t/m<sup>2</sup>**を超える展示はできません。
- (2) 展示物単体重量を展示物の接地面積で割った数値が**5t/m<sup>2</sup>**を超える場合は養生を行ってください。
- (3) 展示物単体重量が**50t**を超える場合、当社との事前協議が必要になります。

#### ② 搬入時の車両制限

- (1) 総重量(自重+積載重量)が**45t**を超える車両の入場はできません。
- (2) 展示ホール内での車両速度は**10km/h**以下です。

#### ③ 展示物設置時の制限

- (1) 吊り上げクレーンは**45tラフタークレーン**以下とします。
- (2) ピット蓋上にはアウトリガーベースや重量車両(トレーラー等)を載せないでください。
- (3) サイズ別アウトリガーベースの養生方法は下記の通りです。

ラフタークレーンの重量	養生方法
35t以下	500mm×500mmの敷板を使用(厚さ16mm)
45t以下	1000mm×1000mmの敷板を使用 500mm×500mmの敷板を重ねて使用(厚さ16mm)

#### 《養生参照図》

##### ●～35tラフター

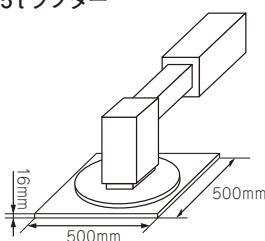

##### ●～45tラフター

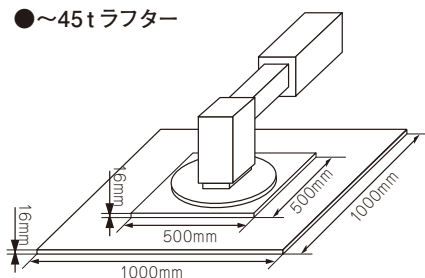



#### ④設置上の制限

展示ホールの床は、次のようなピットに囲まれた「区画」に分けられ、区画ごとに展示物総重量の制限があります。

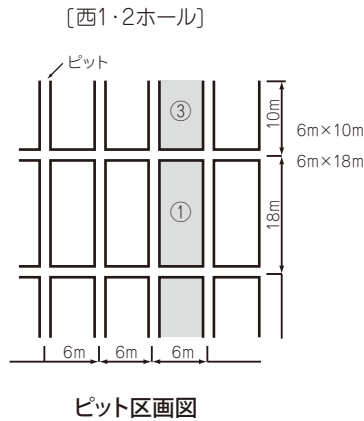

※各区画ごとの総重量制限は次の通りです。この重量を超える展示がある場合は、事前にご相談ください。

設置方法	最大積載荷重		
	①6m×18m区画	②6m×12m区画	③6m×10m区画
べた置き (均等荷重置き)	80t	50t	40t
支柱置き (集中荷重置き)	60tまで かつ 1支柱8tまで	35tまで かつ 1支柱8tまで	30tまで かつ 1支柱8tまで
※ピットの上には支柱を立てないこと			

#### ⑤ピット内およびその周辺部の制限

- ピットおよびその周辺部(ピット端部から200mmまで)の範囲内で展示物の全重量を支えることや、ピット上で集中して荷重を受けることはできません。ただし、3t/m<sup>2</sup>以下の荷重は別とします。
- ピットおよびその周辺部に単体の総重量が3t以上の展示物等が載る場合は下記の「ピット周辺図」の要領で補強を行ってください。

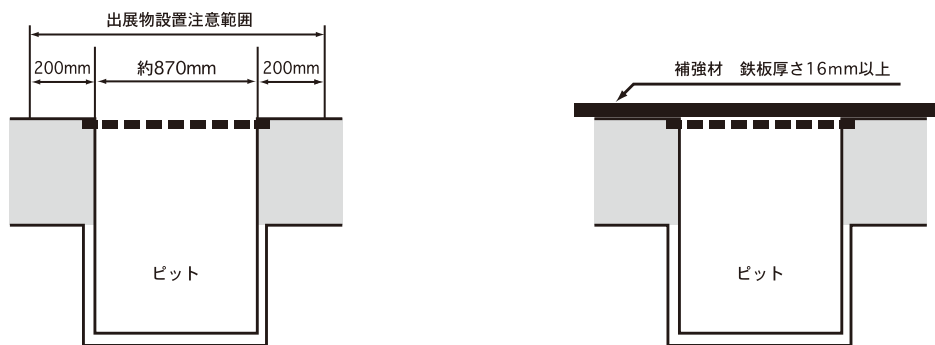

ピット周辺図

## 【西4ホールをご利用になる場合】

### ①展示物の重量制限

- (1) 展示物単体重量を展示物の水平投影面積で割った数値が**2t/m<sup>2</sup>**を超える展示はできません。
- (2) 展示物単体重量を展示物の接地面積で割った数値が**2t/m<sup>2</sup>**を超える場合は養生を行ってください。
- (3) 展示物単体重量が6tを超える場合は当社との事前の協議が必要です。

### ②搬入時の車両制限

- (1) 総重量(自重+積載重量)が**10t**を超える車両はスロープを通行できません。
- (2) 展示ホール内での車両速度は**10km/h**以下です。

### ③展示物設置時の制限

- (1) 吊り上げクレーンの乗り入れは**クレーン付き中型トラック(ユニック等)**以下とします。
- (2) ピット蓋およびその付近には絶対にアウトリガーベースを載せないでください。
- (3) 床面の保護のため、アウトリガーベースは直接床面に置くのではなく、養生をした床面に載せるようにしてください。

### ④設置上の制限

展示物単体重量が2t以上6t以下の場合は隣り合う展示物との間隔が3m以上必要になります。

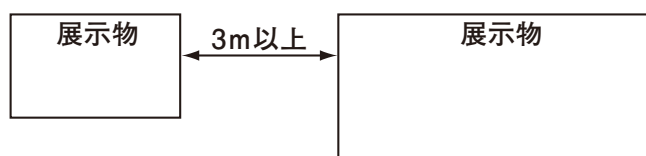

### ⑤ピットおよびその周辺部の制限

- (1) ピット蓋およびその周辺部(ピット端部から200mmまで)の範囲内で展示物の全重量を支えることや、ピット上で集中して荷重を受けることはできません。ただし、1t/m<sup>2</sup>以下の荷重は別とします。
- (2) ピットおよびその周辺部に単体の総重量が1t以上の展示物等が載る場合は、前ページの「ピット周辺図」と同じ要領で補強を行ってください。

### ⑥場内速度制限

トラックヤード、展示ホール内等では必ず標識どおりの制限速度を守り、十分安全な運転を行ってください。(トラックヤード：20km/h、ホール内：10km/h)

### ⑦西4ホール搬入用スロープおよび西屋上展示場の利用規制

荷崩れ・スリップ等の事故防止のため、以下のことを必ず厳守してください。

- (1) 総重量(自重+積載重量)が10t未満の車両のみ通行出来ます。  
※西屋上展示場の車両総重量は10tまでです。(自重+積載重量≤10t)
- (2) 上下車線ともに前の車両がスロープを通過したことを確認した上で通行してください。

場所	幅員	最大傾斜角
西3・4 スロープ	7.2m (片側3.6m)	13.1% (7.5°)

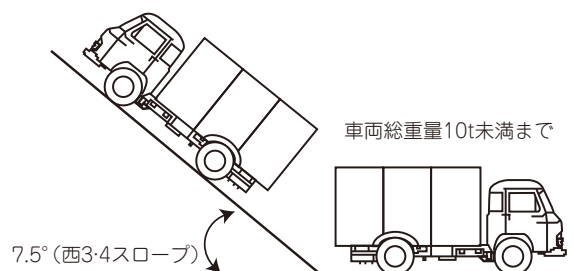

## 5. 消防関係

### ① 裸火・危険物の持ち込み

**危険物を使用する出展者は必ず届出を8月2日(火)までに提出してください。**

**【※申込締切日を過ぎての申請は一切受付できません。】**

展示会場内での裸火の使用、又は危険物を持ち込む場合は、該当書類に所定の事項を記入し、消防署に申請し「禁止行為解除承認」を受け、下記の①～⑥の条件を遵守のもとにはじめて実演できます。使用される場合は届出用紙に記載の上、使用する機械のカタログ2通を添えて装飾施工担当会社へ提出してください。

※事務局より消防署の承認を受けますが、許可されない場合もありますのでご了承ください。

- (1) 実演に使用する危険物は1日ごとにその使用量を持ち込むこと。
- (2) 裸火を使用する台及び周囲は、金属以外の不燃材料で被覆すること。
- (3) 付近における火気の使用を禁止すること。
- (4) 容器に注意し、転倒破損、流出等をさせないこと。
- (5) 消火器(能力2単位10型以上)を備え、かつ表示すること。
- (6) 火花が発生する作業・展示物・実演については、周囲の可燃物を除去するとともに、観客に危害をおよぼさないよう不燃材で防護策を施すこと。

また、開催日前日の午後に消防署による査察が行われます。それまでに危険物の設置が済んでいる事と、担当者の立会いが義務づけられていますので宜しくお願いします。

### 《危険物の種類(第4類、内臓用オイル含む)》

第一石油類(ガソリン、シンナー、溶剤など)、アルコール類、第二石油類(灯油、軽油、溶剤、インキ、フラックス、リチウムイオン電池など)、第三石油類(A重油、溶剤、スピンドル油など)、第四石油類(マシン油、ギヤ油、潤滑油、作動油など)、動植物油類(変性アルコール、食用油など)、その他火気、危険物品例(スプレー類、テレピン油、ベンゾール、クロール、エンジンオイル、プロパンガス、高圧ガス、大量マッチ・セルロイド類、アンモニア、印刷機等のインク洗浄液、可燃性ガスなど)

**※実演用使用する機械・機器の内蔵油もすべて申請が必要です**

### リチウムイオン電池搭載のドローン/ロボット/その他機器等の稼働、実演について

**【申請必要】** リチウムイオン電池は第2石油類他の危険物に該当します。

リチウムイオン電池を搭載した出展製品の稼働/実演など、電源を入れる場合は新たに申請が必要になります。

また、ドローンなど落下や衝突等により強い衝撃が加わる可能性がある出展製品の实演、人や物を載せて移動させる機器や、ロボットの实演も、発火する危険性が生じるため、危険物持込申請が必要になります。

期日までに「提出書類7：火気・危険物品持込許可申請」をご提出ください。

申込締切日の8月2日(火)後の申請は、一切受付できませんので、ご注意ください。

※展示とプレゼンテーションのみとは別になりますのでご注意ください。

例1) 実演ロボットを動かすのにPCが必要な場合 → ロボット自体とPCのリチウムイオン電池について申請

例2) タブレットで稼働するアプリを展示する場合 → タブレットのリチウムイオン電池について申請

**【申請不要】** 出展製品を稼働/実演せず、電源を入れず、展示のみで小間内に置く場合は申請不要となります。

小間内で、プレゼンテーションに使用するPC・携帯電話・タブレットなどは危険物申請不要です。

※詳細は、下記の株式会社ティ・シー・エス担当:高鍋・内田宛に、メールでお問い合わせください。

### ② 水素展示物の持ち込み

近年、水素関係の展示が増えてきておりますが、水素は「危険物」に該当するため、通常、展示場施設に持ち込むことはできません。展示をご希望の場合は下記の指定業者にお問い合わせください。**なお、展示するためには申請が必要となりますが、水素に関しては承認に1か月から2か月ほど時間を要します。**ご注意ください。

### ③ 手指消毒用アルコールについて

手指消毒用については、第4類アルコール類の危険物に含む場合がございますので、当マニュアルP.3「<特筆事項>手指消毒用アルコールについて」を必ずご確認頂き、お持ち込みされますようお願い致します。

#### 基礎工事・小間装飾お問い合わせ先

(株)ティ・シー・エス 担当:高鍋・内田

TEL: 03-3432-4720 FAX: 03-3432-4730 E-mail: event2022@t-c-s.co.jp

〒105-0012 東京都港区芝大門1-1-32 芝大門ビル

## 6-a. Bタイプ小間(トライアル小間)、パッケージブースのご案内 (FORESTRISE 除く)

Bタイプ小間(トライアル小間)、もしくはパッケージブースご希望の方は、会社名・カーペット色選択・オプション部材等の詳細内容を指示して頂く必要があります。

内容をご確認のうえ、巻末の「装飾施工業者登録書」および、「Bタイプ(トライアル)小間詳細内容申請書/パッケージブース申請書」をご提出ください。

### Bタイプ小間 (トライアル小間)

**■仕様**

- [1] 間仕切り(後壁、側壁 1m)
- [2] 展示台
- [3] 床面(カーペット貼り、ブルー・エンジ・グレー・グリーンから選択)
- [4] 電気(LEDスポットライト 15W×1)
- [5] 社名表示
- [6] 電気幹線工事費及び使用料(500W以内)
- [7] コンセント(アース付 100V) : 2個口×1

※通路に面した角小間には、側壁はつきません。

## パッケージブース

<p><b>1小間 ¥121,000 (税込)</b></p>	<p><b>■仕様</b></p> <ol style="list-style-type: none"> <li>[1] 壁面(システムパネル:白)</li> <li>[2] パラペット(白)</li> <li>[3] 受付カウンター</li> <li>[4] 床面(カーペット貼り、ブルー・エンジ・グレー・グリーンから選択)</li> <li>[5] 電気(LED蛍光灯 20W×1 LEDスポットライト 15W×2)</li> <li>[6] 折りたたみ椅子×1脚</li> <li>[7] 名刺受×1ヶ</li> <li>[8] 社名表示</li> <li>[9] 電気幹線工事費及び使用料(1kW以内)</li> <li>[10] コンセント×1ヶ</li> </ol> <p>※通路に面した角小間には、側壁はつきません。 社名表示は正面のみとなります。</p>
<p><b>2小間 ¥242,000 (税込)</b></p>	<p><b>■仕様</b></p> <ol style="list-style-type: none"> <li>[1] 壁面(システムパネル:白)</li> <li>[2] パラペット(白)</li> <li>[3] 受付カウンター</li> <li>[4] 床面(カーペット貼り、ブルー・エンジ・グレー・グリーンから選択)</li> <li>[5] 電気(LED蛍光灯 20W×2 LEDスポットライト 15W×4)</li> <li>[6] 折りたたみ椅子×1脚</li> <li>[7] 名刺受×1ヶ</li> <li>[8] 社名表示</li> <li>[9] 電気幹線工事費及び使用料(1kW以内)</li> <li>[10] コンセント×1ヶ</li> </ol> <p>※通路に面した角小間には、側壁はつきません。 社名表示は正面のみとなります。</p>

※3小間以上のパッケージブースをご希望の場合は、下記の指定業者にお問い合わせください。

**パッケージブース施工**  
 (株) ティ・シー・エス 担当: 吉川・後藤  
 TEL : 03-3432-4720 FAX : 03-3432-4730 E-mail : event2022@t-c-s.co.jp  
 〒105-0012 東京都港区芝大門1-1-32 芝大門ビル

## 6-b. パッケージブースのご案内 (FORESTRISE)

パッケージブースご希望の方は、会社名・カーペット色選択・オプション部材等の詳細内容を指示して頂く必要があります。

内容をご確認のうえ、巻末の「装飾施工業者登録書」および、「Bタイプ(トライアル)小間詳細内容申請書/パッケージブース申請書」をご提出ください。

### パッケージブース

#### 1小間 ¥110,000 (税込)

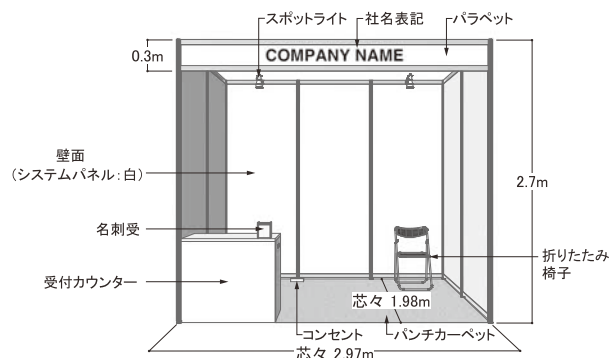

#### ■仕様

- [1] 壁面(システムパネル:白)
- [2] バラベット(白)
- [3] 受付カウンター
- [4] 床面(カーペット貼り、ブルー・エンジ・グレー・グリーンから選択)
- [5] 電気(LED蛍光灯20W×1LEDスポットライト15W×2)
- [6] 折りたたみ椅子×1脚
- [7] 名刺受×1ヶ
- [8] 社名表示
- [9] 電気幹線工事費及び使用料(1kw以内)
- [10] コンセント×1ヶ

※通路に面した角小間には、側壁はつきません。  
社名表示は正面のみとなります。

#### 2小間 ¥220,000 (税込)

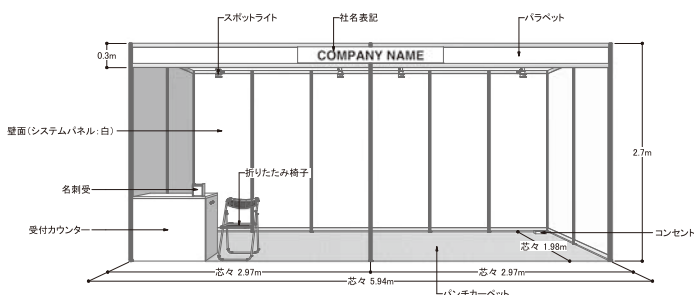

#### ■仕様

- [1] 壁面(システムパネル:白)
- [2] バラベット(白)
- [3] 受付カウンター
- [4] 床面(カーペット貼り、ブルー・エンジ・グレー・グリーンから選択)
- [5] 電気(LED蛍光灯20W×2 LEDスポットライト15W×4)
- [6] 折りたたみ椅子×1脚
- [7] 名刺受×1ヶ
- [8] 社名表示
- [9] 電気幹線工事費及び使用料(1kw以内)
- [10] コンセント×1ヶ

※通路に面した角小間には、側壁はつきません。  
社名表示は正面のみとなります。

※3小間以上のパッケージブースをご希望の場合は、下記の指定業者にお問い合わせください。

#### パッケージブース施工

(株) ティ・シー・エス 担当: 吉川・後藤

TEL: 03-3432-4720 FAX: 03-3432-4730 E-mail: event2022@t-c-s.co.jp

〒105-0012 東京都港区芝大門1-1-32 芝大門ビル

# システム備品 1

※システム部材の基本色は白となります。

システム備品やレンタル備品をオプションでご用意いたします。システム備品をお申込の方は巻末書類【4】Bタイプ(トライアル)小間詳細内容申請書／パッケージブース申込書をご提出ください。レンタル備品をお申込の方は【5】備品リース申込書をご提出ください。



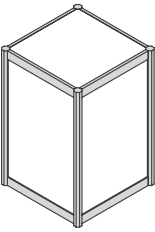
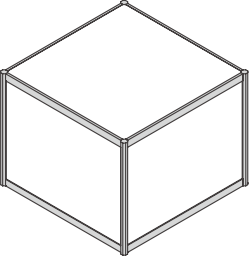
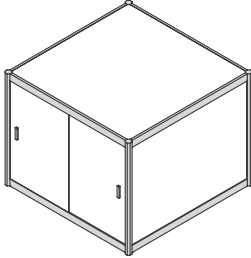
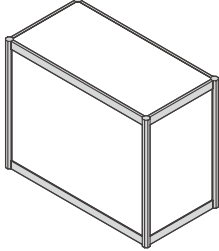
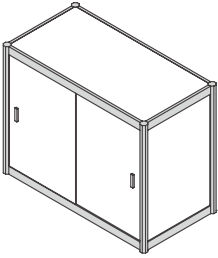
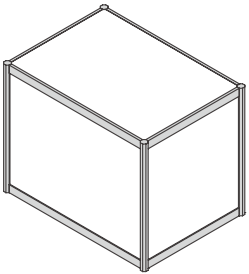
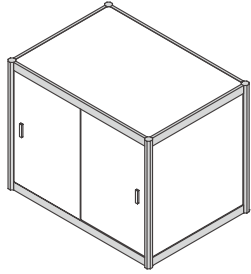
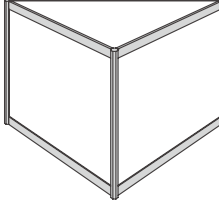
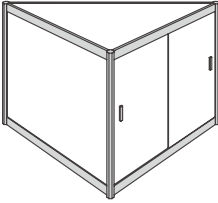
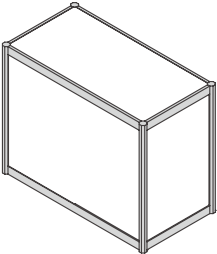
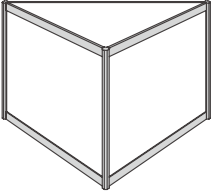

## 【注意事項】

- ご入金確認後にお申込み内容の手配を進めさせていただきます。  
(期日までにご入金の無い場合はキャンセルとさせていただきます。)
- ご入金後の返金には応じられません。
- ご入金前のキャンセルは(株)ティ・シー・エスがキャンセルのご連絡を受理した時点で発生している、作業費・外注費を実費でご請求させていただきますのでご了承ください。
- 展示会開催中止の際は、8月8日(月)以前の発表の場合はお振込み金額の100%、8月9日(火)以降発表の場合は70%を返金いたします。(振込手数料は出展者様ご負担)

<p>1. システム展示台 / 正方形 (W495×D495×H750/1000) ¥7,150 (税込)</p> 	<p>2. システム展示台 / 正方形 (W990×D990×H750/1000) ¥14,300 (税込)</p> 	<p>3. システム展示台 / 正方形・引戸付 (W990×D990×H750/1000) ¥18,700 (税込)</p> 	<p>4. システム展示台 / 長方形 (W990×D495×H750/1000) ¥14,300 (税込)</p> 
<p>5. システム展示台 / 長方形・引戸付 (W990×D495×H750/1000) ¥15,400 (税込)</p> 	<p>6. システム展示台 / 長方形 700タイプ (W990×D700×H750/1000) ¥12,100 (税込)</p> 	<p>7. システム展示台 / 長方形 引戸付 700タイプ (W990×D700×H750/1000) ¥16,500 (税込)</p> 	<p>8. システム展示台 / 三角形 (W495×D495×H750/1000) ¥11,000 (税込)</p> 
<p>9. システム展示台 / 三角形・引戸付 (W990×D990×H750/1000) ¥15,400 (税込)</p> 	<p>10. システム受付台 / 長方形・中棚付 (W990×D495×H750/1000) ¥9,350 (税込)</p> 	<p>11. システム展示台 / 三角形 700タイプ (W700×D700×H750/1000) ¥9,350 (税込)</p> 	

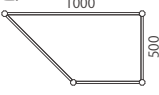
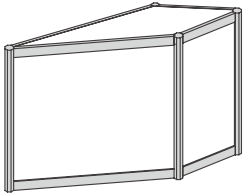
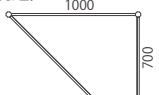
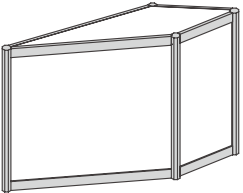
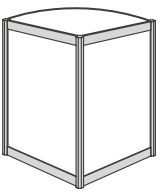
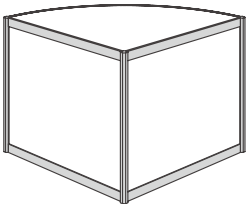
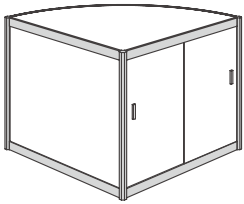
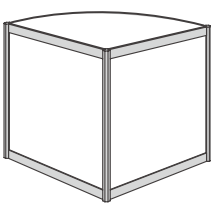
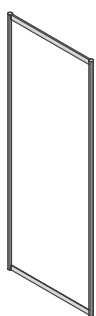
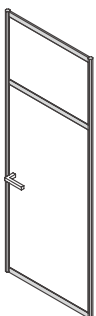
## システム備品2

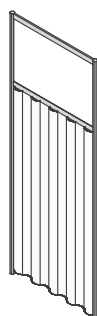
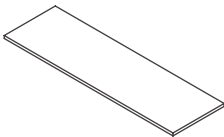
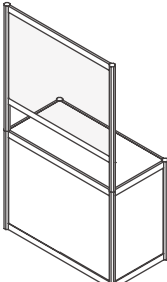
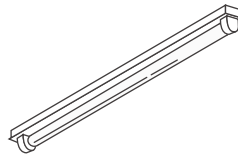
※システム部材の基本色は白となります。

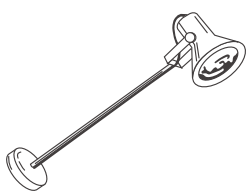
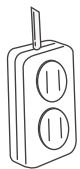
<p>12. システム展示台 / 変形台 (W990×D495×H750/1000) ¥7,700 (税込)</p>  	<p>13. システム展示台 / 変形台 700タイプ (W990×D700×H750/1000) ¥14,850 (税込)</p>   <p>※在庫に限りがございますので ご了承ください。</p>	<p>14. システム展示台 / R 型 500タイプ (W495×D495×H750/1000) ¥9,350 (税込)</p> 	<p>15. システム展示台 / R 型 (W990×D990×H750/1000) ¥16,500 (税込)</p> 
<p>16. システム展示台 / R 型・引戸付 (W990×D990×H750/1000) ¥20,900 (税込)</p> 	<p>17. システム展示台 / R 型 700タイプ (W700×D700×H750/1000) ¥12,100 (税込)</p> 	<p>18. システムパネル / 白 (W990×H2700) ¥5,500 (税込)</p> 	<p>19. システムドアセット / 白・鍵付 (W990×H2700) (ランマ込) ¥22,000 (税込)</p> 
<p>20. システムアコーディオンセット / 鍵付 (W1000×H2700) (ランマ込) ¥22,000 (税込)</p> 	<p>21. システムカーテンセット / 白 (W1000×H2700) (ランマ込) ¥12,100 (税込)</p> 	<p>22. 水平棚 (W1000×D300×H15) ¥3,850 (税込)</p>  <p>※最大荷重：2kg</p>	<p>23. システム受付台 (W990×D495×H750/1000)+飛沫防止 アクリルパネル (W990×H700) ¥18,150 (税込)</p> 
<p>24. LED 蛍光灯 100V 21W ¥3,300 (税込)</p> 	<p>25. LED スポットライト 100V 15W ¥3,850 (税込)</p> 	<p>26. LED アームスポットライト100V 15W ¥4,400 (税込)</p> 	<p>27. 100V コンセント ¥3,300 (税込)</p> 

## ■備品リースのご案内

受付カウンター、展示台、テーブル、イスなどのリース品をご案内します。ご希望の際は、巻末の「備品リース申込書」をご提出ください。

## 備品リスト1 ※リスト以外の商品も多数取り揃えておりますので、(株)ティ・シー・エスまでお問い合わせください。

1.ロビーセット (ST-265)  
(W2100×D900) 木製テーブル  
¥11,000 (税込)



2.ロビーセット (ST-264)  
(W2100×D900) ガラステーブル  
¥15,400 (税込)



3.ラウンジセット(ST-263B)  
(W1700×D1100) ガラステーブル  
¥24,200 (税込)



### 4.会議用テーブル

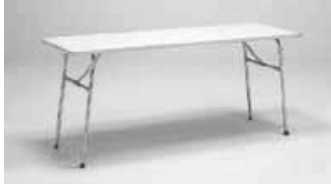

4-1.会議用テーブル(T-232) W1800×D600×H730 ¥3,520 (税込)  
4-2.会議用テーブル(T-233) W1500×D600×H730 ¥3,520 (税込)  
4-3.会議用テーブル(T-234) W1200×D600×H730 ¥2,640 (税込)  
4-4.会議用テーブル(T-235) W1800×D450×H730 ¥3,520 (税込)  
4-5.会議用テーブル(T-236) W1500×D450×H730 ¥3,520 (税込)

5-1.ラウンジテーブル (T-216)  
(W450×D450×H650)  
¥2,200 (税込)



5-2.ラウンジテーブル (T-215)  
(W600×D600×H650)  
¥2,200 (税込)



5-3.ラウンジテーブル (T-213)  
(W800×D450×H650)  
¥2,200 (税込)



6-1.丸型ラウンジテーブル (T-113)  
(φ600×H650)  
¥4,400 (税込)



6-2.丸型ラウンジテーブル (T-117)  
(φ750×H650)  
¥4,400 (税込)



7-1.受付カウンター(UN-106A)  
(W900×D450×H800)中棚付  
¥6,600 (税込)



7-2.シングルカウンター(UN-105)  
(W650×D450×H900)中棚付  
¥11,000 (税込)



### 8.ユニットカウンター



8-1.ユニットカウンター (UN-109) W1200×D600×H940 (white top) ¥11,000 (税込)  
8-2.ユニットカウンター (UN-111) W1500×D600×H940 (white top) ¥13,200 (税込)  
8-3.ユニットカウンター (UN-112) W1600×D700×H700 (white top) ¥13,200 (税込)  
8-4.ユニットカウンター (UN-113B) W1800×D700×H940 (white top) ¥17,600 (税込)



## 備品リスト2 ※リスト以外の商品も多数取り揃えておりますので、(株)ティ・シー・エスまでお問い合わせください。

9. オペレーターチェア (C-327)  
(φ330×H400~550)  
¥ 2,200 (税込)



10. OAチェア(C-336)  
(W600×D520×H780~880)  
¥ 4,400 (税込)



11. OAチェア (肘付)(C-335)  
(W600×D520×H780~880)  
¥ 6,600 (税込)



12. 折りたたみ椅子(C-370)  
(W420×D420×H780・SH430)  
¥ 704 (税込)



13. スタッキングチェア (C-367)  
(W500×D500×H750・SH430)  
A: ブルー、B: ホワイト、C: シルバー、  
E: ブラック(W500×D500×H760×SH440)  
¥ 2,640 (税込)

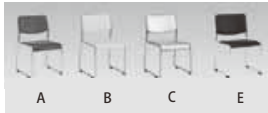

14. カウンターチェア (C-233)  
(W360×D440×H750~950)  
A: SH500、B: SH600、C: SH700  
¥ 3,080 (税込)

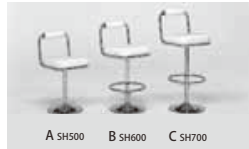

15. カウンターチェア (C-237)  
(W400×D450×H580~850)  
A: SH430、B: SH500、C: SH600、  
E: SH700  
¥ 3,520 (税込)

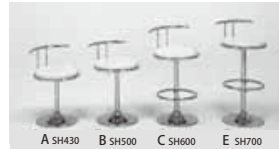

16. カウンターチェア (C-236)  
(φ330)  
A: SH430、B: SH500、C: SH600、  
E: SH700、  
¥ 3,080 (税込)

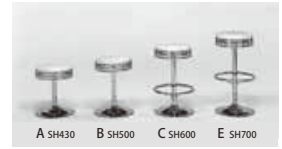

17. カタログスタンド (PS-91A/B/C)  
A: A4×6段 ¥ 5,280 (税込)  
B: A4×12段 ¥ 6,160 (税込)  
C: B4×12段 ¥ 6,160 (税込)

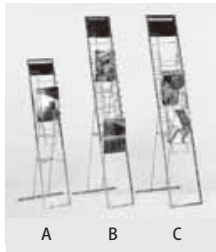

18. 卓上カタログスタンド (PS-93)  
W230×D200×H415  
¥ 1,760 (税込)



19. サインスタンド(PS-36B/C/H)  
B: 250×900~1700  
C: 250×H520~850  
H: 250×H2000まで  
B・C: ¥ 2,640 (税込)  
H: ¥ 3,080 (税込)



20. スチール棚 (U0-42)  
(W900×D450×H1800)  
¥ 7,040 (税込)



21. スチール棚 (U0-43)  
(W900×D300×H1800)  
¥ 7,040 (税込)



22. クリーンBOX (U0-13A/B)  
(φ240×H290)13ℓ  
¥ 704 (税込)



23. 白布 (UT-21A)  
W2200×D1000  
¥ 1,320 (税込)



24. 貴名受 (UA-4)  
W115×D70×H130  
¥ 1,760 (税込)



25. 消火器 (UT-18A)  
10型  
¥ 4,400 (税込)



26. 冷蔵庫 (中) (UE-30)



(W415~475×D500~560  
×H1100~1200)  
¥ 17,600 (税込)

27. LEDライトパネル



A1: ¥ 22,000 (税込)  
A2: ¥ 17,600 (税込)  
A3: ¥ 13,200 (税込)  
A0: ¥ 30,800 (税込)  
※フィルム別

28. 植木







大鉢: ¥ 4,950 (税込)  
中鉢: ¥ 3,850 (税込)  
小鉢: ¥ 2,420 (税込)  
花鉢: ¥ 2,420 (税込)

※1社、¥ 1,100(税込)の送料が追加されます。

## 備品リスト3 ※在庫に限りのある商品もございますので事前に、(株)ティ・シー・エスまでお問い合わせください。

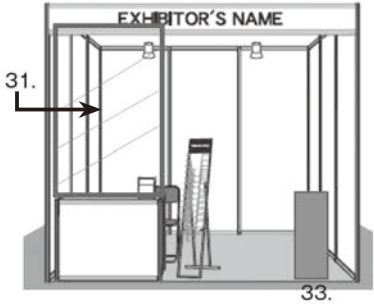
今展示会では感染症対策ができるレンタル備品もご用意いたしました。

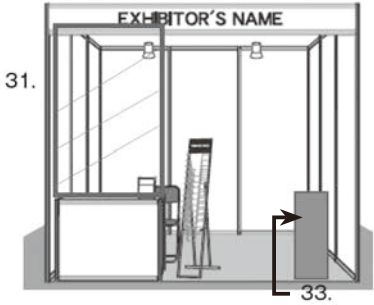
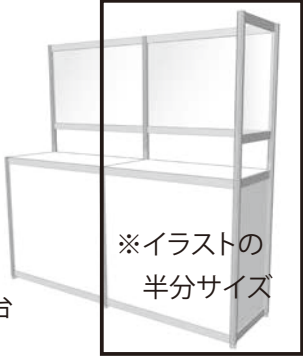
 <p><b>29.</b> 受付カウンター用パーティションスタンド (W1400×H2000) A.アクリル板貼り ¥29,700(税込) B.フィルム貼り ¥9,900(税込)</p>	 <p><b>30.</b> テーブル用パーティション (W700×H500) A.アクリル板貼り ¥7,150(税込) B.フィルム貼り ¥4,400(税込)</p>
 <p><b>31.</b> 受付カウンター用ビニールカーテン (W1000×H2000) ¥2,860(税込)</p>	 <p><b>32.</b> パーティション付き展示台 (W1980×D495×H2000) A.アクリル板貼り ¥40,040(税込) B.フィルム貼り ¥20,020(税込)</p>
 <p><b>33.</b> 消毒液用展示台 A. W350×D350×H750 B. W290×D290×H750 ¥4,400(税込)</p>	 <p><b>34.</b> パーティション付き展示台 (W990×D495×H2000) A.アクリル板貼り ¥20,020(税込) B.フィルム貼り ¥10,010(税込)</p> <p>※イラストの 半分サイズ</p>

パッケージブース、レンタル備品等のご相談・お申し込み先

(株)ティ・シー・エス 担当:吉川・後藤

TEL: 03-3432-4720 FAX: 03-3432-4730 E-mail: event2022@t-c-s.co.jp

〒105-0012 東京都港区芝大門1-1-32 芝大門ビル

## 9 電気工事・供給

### 1. 展示会場内の一般照明

展示場における一般照明は会場既設の照明(400ルクス以上)によります。

※基礎小間には展示用照明は取り付けてありませんのでご注意ください。

### 2. 供給方式

- ・ 交流単相 100ボルト 50ヘルツ
- ・ 交流単相 200ボルト 50ヘルツ
- ・ 交流3相 200ボルト 50ヘルツ

### 3. 申込手続き

- ①電気を必要とする出展者、および出展者より依頼された電気工事業者の方は、巻末の「電気・電力工事申込書」を提出してください。期日までに申込みのない場合は所要電力計画に折り込めず、小間内への電気の供給が困難になりますので、ご注意ください。
- ②「電気・電力工事申込書」の作成に際しては、電源希望位置図及び単線結線図のみを記入してください。電源希望位置図は、機器のレイアウトを考えて、当初の計画段階から考慮してください。単線結線図は、負荷容量を記入し始動電流の大きな機器は特に明記してください。
- ③昼夜送電の負荷がある場合は専用回路とし、必ず「昼夜送電」と明記してください。
- ④蛍光灯、高圧水銀灯は定格容量のおよそ150%(5割増)として計算してください。
- ⑤機器名板がkVA表示の場合は、1kVAを1kWに換算して計算してください。

### 4. 幹線工事と費用

- ①電気の供給幹線は、事務局において小間内まで配線し、開閉器を設けます。開閉器の取付け位置は必ず「電気・電力工事申込書」に明記してください。  
※明記のない場合は、後壁左右いずれかにさせていただきます。  
2小間以上の場合も原則として電源は1ヶ所です。  
※ただし、通路を隔てた小間の場合はそれぞれに電源を設けます。
- ②出展者からの「電気・電力工事申込書」により、事務局が承認し設置した事務局供給幹線(上記①の開閉器)からの照明及び動力配線等の小間内の電気工事は出展者において施工するものとし、その費用は出展者の負担となります。
- ③電気幹線工事費は、電灯(100V)、動力(200V)等、いずれの場合も、下記の料金で出展者にご請求します。  
**電気幹線工事費：1kWにつき9,900円(消費税込)**
- ④幹線工事の配線が、小間内、及び小間前の通路を横断する場合があります、ご了承ください。

### 5. 使用料金

実際の使用料金に関わらず、下記の料金で出展者にご請求します。

**電気使用費：1kWにつき1,210円(消費税込)**

※夜間送電の場合は別途

### 6. 供給時間

会期中の電気の供給時間は、開場30分前から閉場後30分までとします。

(ただし、最終日のみ閉場時間までとします。)

**9月13日(火) 9:00(予定) ~ 16日(金) 17:30頃**

## 7. 小間内電気工事

出展者が行う小間内電気工事については、事務局では特に業者の指定はしませんが、必ず電気工事士法に基づく所定の有資格者が行ってください。

電気工事を行うすべての作業者は、作業中必ず電気工事士法に基づく第1種電気工事士免状または認定電気工事従事者認定証を携帯してください。無免許者が施工している場合は、作業を中止していただきます。

### <注意事項>

- ①電気用品安全法の適用を受ける電気用品および材料は、経済産業大臣の型式承認を受けたマーク入りを使用してください。
- ②白熱電球、抵抗器等熱を発生する機器は、可燃材や人体と接触する事のないよう施工してください。尚、高圧ネオンの使用は禁止します。
- ③配電盤の設置場所は点検保守が容易な位置にしてください。
- ④電線の接続は、リングスリーブ及び、差込型コネクタ等で接続を施してください。
- ⑤照明機器及び機器の配線に際しては、ビニールコードの使用は禁止します。必ず1.6mm(同等)以上のFケーブル等の機器容量に合致した電線を使用してください。
- ⑥小間内の通路等に床面配線をする場合は、保護材でカバーをし、通行に支障のないようにしてください。
- ⑦開閉器は機器容量に合致したブレーカー又はカバースイッチを使用してください。また、開閉器からの配線はタコアシ配線、共バサミ等は行わないでください。
- ⑧照明コンセント関係の配線は、1台が15A以上の機器は1回路毎に、その他の場合は合計が15A以下毎に1回路とし、分岐開閉器(分電盤)を設けてください。
- ⑨対地電圧が150vを越える機器には、必ず適正な接地工事を施してください。(鉄箱入配分電盤使用の時は必ずケースアースを必ず施してください。)
- ⑩昼夜送電の負荷がある場合は、必ず専用回路にその旨を表示してください。なお、電気工事業者の方は出展者の退場時の開閉器の操作方法を、必ず説明してください。
- ⑪施工にあたっては、特に火災事故の防止、人体及び財物の損傷、その他の電気事故の防止に、万全の注意をはらってください。なお、会期中の施工は一切認めません。
- ⑫検査は経済産業省令・電気設備に関する技術基準、東京電力株式会社・内線規程及び消防法・消防法施工規則・東京都火災予防条例等の各関係法令に照らして、東京消防庁及び事務局指定の電気工事会社が事務局に代行して実施します。検査に合格しなかった出展者はすみやかに改修して、事務局に改修報告をしてください。

## 8. 保護装置

電源の異常及び事故による停電、または電圧降下のために実演物・出展物・各種装置等を破損した場合、事務局はその責任を負いかねますので、出展者の方々は事故による損傷を防止するために、実演にあたり十分な保護装置を施してください。

## 9. 会期中の保守

会期中は、事務局指定幹線工事業者の電気保守要員が、会場内事務局に常駐しております。小間内の小さな事故でも、会場内事務局へ連絡してください。

## 10. 指定幹線工事業者

電気幹線工事、申し込み等、電気に関する一切の事項は、下記指定業者が事務局に代行して担当しますので、不明な点は下記業者に直接お問い合わせください。

また、事務局が行う電気幹線工事及び料金のご請求は、下記業者が担当します。

### お問い合わせ先

- 「計量計測展」(株) マチデン 担当者：幸田(こうだ)、柏倉(かしくら)

TEL：03-6666-7919 FAX：03-6666-7929 E-mail：machiden@major.ocn.ne.jp

- 上記以外 飯田電機工業(株) 担当者：内館(うちだて)、進士(しんじ)、太田(おおた)

TEL：03-3521-3522 FAX：03-3521-3524 E-mail：fse2022@iidae.co.jp

〒136-0082 東京都江東区新木場1-8-21

## ⑩ 給排水・圧縮空気供給

会場内の給排水取出口より、申込出展者の小間までの給排水・圧縮空気工事を幹線工事とし、小間内の工事を2次側工事とします。その工事費と使用料金は出展者の負担となります。

### 1. 給排水

- ・ 給水パイプ径：13、20、25mm φ
  - ・ 排水パイプ径：40、50mm φ
  - ・ 水圧：0.18MPa～0.2MPa
- ※上記以外のパイプ、水圧は要相談

〈料金(税込)〉

- ・ **工事1ヶ所：71,500円** ※小間内配管は別途
- ・ **会期中の保守：5,500円**
- ・ **水道使用料：990円/m<sup>3</sup>**

### 2. 圧縮空気

- ・ 配管口径：1/2”、3/8”、1/4”
  - ・ 圧力：0.7MPa
- ※上記以外の配管、圧力は要相談

〈料金(税込)〉

- ・ **工事1ヶ所：82,500円** ※小間内配管は別途
- ・ **会期中の保守：5,500円**
- ・ 供給時間 9月13日(火)9:00予定～16日(金)17:15  
時間外供給は**1時間あたり5,500円**

### 3. 申 込

給排水・圧縮空気を必要とする出展者は、巻末の「給排水工事申込書」または「圧縮空気申込書」を提出してください。

※圧縮空気は申し込み数が少ない場合および西4ホールは、個別コンプレッサーでの対応になります。  
(電源は出展者様でご手配をお願いします)

### 4. 費用請求

会期終了後に指定会社より請求いたします。

施工上の注意

- (1) 電気ピットへの配管工事は禁止されておりますのでご注意ください。
- (2) 2次側配管工事は安全管理上、床どころがし配管に限ります。
- (3) 排水設備に熱湯・残飯・固形物・油・薬品等を流す事は出来ません。
- (4) 防火設備の障害及び来場者のつまずきが生じないよう施工・養生してください。
- (5) 設備ピット以外へ排水を流す事は出来ません。
- (6) 施工にあたっては、特に電気設備との絶縁等の危険防止、人体及び財物等の破損その他事故防止に万全の注意をお願いします。

#### お問い合わせ先

(株)スリーエス設備工業 担当者：関本、奥村

TEL：03-5907-2100 FAX：03-5907-2500 E-mail：info@sss-setubi.jp

〒114-0023 東京都北区滝野川2-15-4

## Ⅱ インターネット・パソコンレンタル

### 1. インターネット接続サービス

会期中にインターネット回線の架設をご希望の出展者は、**8月12日(金)までにWEBからのお申込みをお願いします。**

#### ●申込方法

下記のQRコードまたはURLから、申込みサイトにアクセスして下さい。

申込QRコード：



申込URL：<https://entry.mice-net.jp/ex/211/reg>

※複数の出展ブースをお申込する際は、それぞれ別アカウントを作成してください。

※アカウントIDはシステムで自動採番されます。登録後メールにてご案内します。

※同一メールアドレス／パスワードで複数IDを作成することができます。

※弊社でお申込確認後、御請求書を発行します。入金確認後の工事となります。

8月26日(金)までにご入金をお願いします。

※海外の銀行口座からお振込をご希望の場合は弊社担当までご連絡ください。

弊社のサービスは、通信キャリア／プロバイダ／が提供するベストエフォートサービスを利用しています。その為、弊社では回線速度の保証および、当該回線障害／プロバイダ障害による補償は一切致しかねます。

#### ①使用期間

9月14日(水)～16日(金) [13日(火) 架設工事／閉館後撤去] 9月13日(火) 14:00 開通予定

#### ②設置料金

##### ●インターネット接続サービス

(1) MICE-NET Provider (ファミリータイプ) 300Mbps (動的IPアドレス)	¥220,000 (税込)
(2) 専有光回線 (ファミリータイプ) 1Gbps (動的IPアドレス)	¥143,000 (税込)
(3) ビッグサイト共有回線インターネット100M	¥88,000 (税込)
(4) オプション：無線LANアクセスポイント追加費用/1台	¥33,000 (税込)

#### 1. MICE-NET Provider (ファミリータイプ) 300Mbps (動的IPアドレス)

- ・専有高速光回線に、回線速度がより安定するプロバイダを含めたプランとなります。
- ・MICE-NET ProviderはPPPoE接続を使用しないMICE専用のプロバイダです。
- ・フレッツ光のIPv6アドレスによるVPN接続で弊社データセンターよりインターネットに接続しています。
- ・MICE-NET Providerに障害が発生した場合は、PPPoEによるバックアップ回線に自動的に切り替わります。
- ・専有光回線(ファミリータイプ)は安定した速度を保つため、アップロード/ダウンロード共に300Mbpsの速度制限をかけております。
- ・オンライン商談、映像配信をメインとしたご使用の場合は、ぜひご利用ください。
- ・ルータ用に電源を2口ご用意ください。

#### 2. 専有光回線 (ファミリータイプ) 1Gbps (動的IPアドレス)

- ・フレッツ光回線を1出展社専有でご利用できるサービスです。
- ・プロバイダはPPPoE接続を使用しております。
- ・固定グローバルIPアドレスをご希望の場合、別途お問合せください。
- ・ルータ用に電源を1口ご用意ください。

#### 3. ビッグサイト共有回線インターネット100M

- ・光回線を展示会場内の他の出展社ブースと共有でご利用頂くサービスです。
- ・共有回線では、グローバルIPアドレス、VPN接続をご利用できません。専有光回線をお申込みください。
- ・ルータ用に電源を1口ご用意ください。

#### 4. オプション：無線LANアクセスポイント追加費用/1台

- ・無線LANアクセスポイントを1台、SSIDとPWの設定のうえ、ブース内に設置するサービスです。
- ・1. 2. 3. いずれかインターネット回線をお申込みのうえ、お申込みください。
- ・無線LANアクセスポイントの対応規格はIEEE802.11a/b/g/nです。
- ・会期中、会場内の他のアクセスポイントとの電波干渉により繋がりにくくなる可能性があります。無線LANアクセスポイント接続の保証はいたしかねます。
- ・無線LANアクセスポイントの設置位置はルータと同じ場所となります。ルータより離れた場所に設置を希望の場合は別途配線費用が発生いたします。
- ・SSIDやパスワードなど会期中の設定変更はいたしかねます。
- ・無線LANアクセスポイントは1台あたり30端末接続まで、カバーエリアは10m四方までを想定しています。
- ・2台目以降は別途人件費と配線費用等が発生いたします。
- ・無線LANアクセスポイント用に電源を1口ご用意ください。

#### 1, 2, 3共通事項

本サービスには、回線、プロバイダ、ブロードバンドルータの料金を含んでおります。ブース内ご指定の場所に回線を設置いたします。

- ・弊社で提供するインターネット接続サービスは、通信キャリア/プロバイダが提供するベストエフォート型のサービスのため、回線速度の保証、および回線障害・プロバイダ障害による補償は一切いたしかねます。
- ・出展社側においてWindows Updateやアンチウイルス等のセキュリティ対策、情報漏洩対策を必ず行ってください。弊社では一切の責任を負いかねますのでご注意ください。
- ・ルータからお持込みの端末までのLANケーブル、HUB、端末にとりつけるLANアダプタなどは含まれていません。
- ・ルータに無線LAN機能はございません。4.オプション:無線LANアクセスポイントをご利用いただくか、別途お客様でご用意ください。
- ・ルータにLANポートが4口あります。PCなど端末を5台以上接続する場合には別途HUBをご用意ください。
- ・各端末にはDHCP機能でプライベートIPアドレスが自動で割り当てられます。
- ・小間内の配線作業、およびPC等お持込み端末の接続設定作業は含まれておりません。
- ・2次側LANケーブル配線作業も承っております。お問合せください。

**ご不明な点は貴社ネットワーク管理者もしくは下記のキッセイコムテック(株)までお問い合わせください。**

#### ③パソコンレンタルサービス

巻末の「パソコンレンタル申込書」をご覧ください。

**《申込締切日：8月26日(金)》**

(注) ウイルス対策のお願い

不正アクセス、コンピューターウイルス対策等につきましては、出展者側で対策を行ってください。

下記はその一例です。

- (1) ウイルス対策ソフトの適用
- (2) OSのセキュリティパッチおよびサービスパックの適用
- (3) パスワードをわかりにくいものに変更する(アルファベット、数字、記号の混在が望ましい)

#### お問い合わせ先

キッセイコムテック(株) レンタル事業部 担当：花輪・久島(くしま)

TEL：03-6709-2440 FAX：03-5979-6335 E-mail：fsb-event@network.kcrent.jp

〒170-0005 東京都豊島区南大塚3-32-1 大塚S&Sビル

## 12 会場図広告

本展では、開催当日来場者に配布する会場図に掲載する広告を募集いたします。  
ご希望の際には、巻末の「会場図広告申込書」でお申し込みください。

### 1. 概要

会場図への「企業ロゴ掲載」及び「出稿企業ブースの色塗り表示」。

### 2. 広告募集要項

申込締切日：2022年8月2日（火）

データ締切日：2022年8月19日（金）

提出方法：完全データ(EPS、イラストレータ、出稿用PDFなど)

【広告(企業ロゴ)寸法、料金】

販売定価：110,000円(税込)

サイズ：天地15mm×左右45mm

#### お問い合わせ先

産経新聞社 事業本部 コンベンション事業部 担当：中村

TEL：03-3273-6180 FAX：03-3241-4999 E-mail：r.nakamura@sankei.co.jp

〒100-8079 東京都千代田区大手町1-7-2

## 13 弁当予約

お弁当の予約サービスを承ります。ご希望の方は、巻末の「お弁当予約申込書」にてお申し込み下さい。

#### お問い合わせ先

●(株)コルドンブルー 担当：須藤

TEL：03-3535-4433 FAX：03-3535-4400 E-mail：desk@cordon-bleu.co.jp

〒104-0061 東京都中央区銀座1-19-13 丸美屋ビル3階

●ワオ(株) 担当：催事注文係

Tel. 03-5414-5085 Fax. 03-5414-5086 E-mail: event@wao-cart.com

〒150-0001 東京都渋谷区神宮前3-1-25 神宮前IKビル6階



## 14 バーコードシステム

本展示会では、来場者に同意いただいたうえで、来場者情報をバーコードで管理します。入場証をバーコードリーダーでスキャンするだけで「名刺情報」と来場時の「アンケート情報の一部」を簡単に手にすることができます。出展効果を高めるツールとしてご活用ください。

### ■会期中のシステムの流れ

#### 簡単操作

- ① ブース来場者の入場証にあるバーコードを専用リーダーで読み取ります。  
会期中データが蓄積されます。
- ② 入場証読み取り後、続けて要望コード表(無料)のバーコードを読み取ることで、来場者データに任意で情報を付加することができます。



### ■要望コード表(無料)とは

#### 名刺情報だけじゃない！便利アイテム

簡易なアンケート項目を事前に設定し、入場証読み取り後に続けて読み取って使うことで情報の紐付けができる表のことです。

会期前にWEB上で作成が可能です。印刷してご活用ください。

⇒ <https://f-vr.jp/barcode/set.asp>

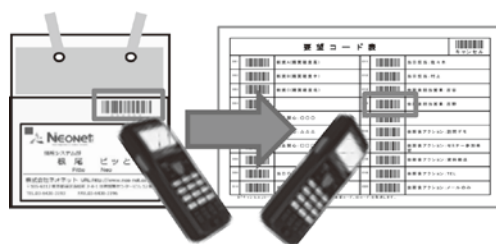

### ■オプション

#### アンケートバーコードシール

来場した方のバーコードとアンケート用紙のバーコードを続けて読取ることで、来場者とアンケートを紐付けされたデータが出来ます。

- ① 既にお持ちのアンケート用紙に貼る『バーコードシール』(1シート60枚で1,000円(税別)です)  
※アンケートシール送料は、別途費用がかかります。
- ② 『バーコード印字付のアンケート用紙』の作成(別途見積もりさせていただきます。)

### ■自社データを活かして展示会へ望みたい

既にお持ちの顧客データに対し、ご出展時に招待するケースがございます。会期1~2カ月前ご相談頂ければ『招待者はいつ来場した』といったデータを作成するサポートも行っております。(別途お見積り)

※運用内容や準備期間等によっては、ご対応できない場合もございます。予めご承知おきくださいませ。

### ■その他のサービス

当社では『プライベートショー』含む『セミナーや他の集客イベント』の顧客管理を含む運用サポートを行っております。名刺やアンケートの入力、ノベルティなど様々なサポートを行っております。

### ■ご利用のメリット

展示会会期中のメリット <b>【名刺+アンケート+簡単取得=情報収集力UP!!】</b>	<b>●情報収集力UP</b> ・名刺を持っていない来場者からも情報入手可能 ・名刺交換よりもスピーディー ・簡易アンケート情報をその場で紐付けできる
展示会会期後のメリット <b>入力作業・データ仕訳不要！</b> <b>【すぐ共有！営業直結！】</b> + <b>長期的にデータベース化できる</b>	<b>●作業軽減</b> ・名刺整理、入力作業が不要 ・アンケート集計、来場者リスト整理のスピード化 <b>●営業直結</b> ・営業促進ツールとしてそのまま利用化(DM・メールなど) ・Excel納品だから社内共有やデータ合算がしやすい ・作業軽減されている分、分析の時間が確保できる

### ■バーコードシステム利用料金について(税別)

#### バーコードシステム料金表

プラン	項目	数量	単位	単価(税別)	サービス内容
Aプラン	バーコードシステム基本料(スタンダード)	1	式/台	35,000円	読取放題(上限なし)
	バーコードリーダー追加費用		台	10,000円	

※プランの途中変更は会期2週間前までとなります。

プラン	項目	数量	単位	単価(税別)	サービス内容
Bプラン	バーコードシステム基本料(ライトバック)	1	式/台	20,000円	読込合計件数が300件迄のデータ処理費含む
	バーコードリーダー追加費用		台	15,000円	
	データ処理費(301件以上の場合「1件」につきかかる費用)			100円	

※プランの途中変更は会期2週間前までとなります。

## ■納期

データのご納品予定日は、会期終了後の9月26日(月)を予定しております。

## ■納品方法

MS・Excel形式のデータです。

会期終了後、ご登録いただいたメールアドレスへ**ダウンロードサイトのアドレスとパスワードをお送りします。**  
納品予定日にアクセスしファイルのダウンロードをしてください。

## ■ご承諾事項 お申込み前に①～③必ずお読みください

<バーコードシステムをご利用いただく際のご注意>

①バーコード端末機は、乾電池によりメモリが動作しています。

乾電池を抜いたままで長時間の放置、落下等により強い衝撃を与えた場合、  
バーコード端末機のメモリーデータが消失する場合がありますので、慎重にご利用をお願いいたします。  
電圧低下状態、電池がなくなった場合、強い衝撃、水漏れ等を起こした場合は  
速やかにスタッフまでお申し出いただけますようお願いいたします。  
不具合発生によるメモリーデータ消失により生じた損失につきましては一切責任を負いかねます。

②バーコードリーダーは、貸出完了後会期中を通じて、ご利用出展者様の管理となります。

盗難、紛失等に遭遇した場合、機材の弁済をお願いすることと同時に、データの保証も一切しかねますので、  
貸出後の保管管理には、十分ご留意ください。

<納品物についてのご承諾事項>

③納品物は、セキュリティを考慮し、ダウンロードには期間と回数制限を設けます。

1、手書きの登録による判読不明文字は、「■」で入力されますのでご承知おきください。

2、データとして取り扱うものは、個人名+最低限の連絡が取れる情報が記載されているものとなります。

3、納品データはシフトJISコード、漢字はJIS第一、第二水準までとなります。

(これ以外に該当する文字、ハングル・アラビア・中国語等の名刺は、英語表記があるもののみデータ化いたします。)

## ■ご請求について

①データ納品後に(株)ピーク・ワンより請求書をお送り致します。

(申込書の担当者欄に記載されている方に送付致します。)

②請求書に記載されている口座へお振込みください。お支払期限は月末締め、翌月末までとさせていただきます。

## ■バーコードリーダーの貸出について

貸出日時：9月13日(火) 13:15より受付

※詳細は事前書類としてバーコードリーダー貸出場所等のご案内を会期一週間前にメールでお送りいたします。

## ■お申込み・締切9月2日(金)

ご利用希望の場合は巻末の「バーコード管理システム利用申込書」よりFAXにてお申込ください。

### お問い合わせ先

(株)ピーク・ワン バーコードシステム係

TEL：03-5577-7871(10:00～18:00 土・日・祝日を除く) FAX：03-5577-3369 E-mail：edms@f-vr.jp

〒101-0054 東京都千代田区神田錦町3-23 メットライフ神田錦町ビル4階

## ④ その他サービス

### ■ビッグサイトカード(共通食事券)

ビッグサイトカード、東京ビッグサイトのレストランやコンビニなどで利用できる人気の高い「共通食事券」です。

出展者様がお取引先に配布する食事券として、  
またスタッフ食事券としても大変便利なプリペイドカードです。



### 購入方法

#### ●会場で現金購入する場合

会議棟2F エントランスホール サービスコーナーにて販売しております。(営業時間：9：00～18：00、催事状況により営業日の変更あり)

※当日は、簡易版の申込書に必要事項を記載して頂きます。

#### ●事前振込で購入する場合

下記URL内の申込フォームに必要事項をご入力の上、ご利用の展示会開催初日の3週間前までにお申込みください。代金はご利用の展示会開催初日の10日前までに振込みにてお支払いください。(恐れ入りますが、手数料は申込者様にてご負担ください。)

お振込みが確認できましたらカードと領収書をご用意いたします。お受け取りは窓口と郵送(送料のみ着払)からお選びください。カードの大口郵送は購入金額50万円ごとの分割となります。

※催事開催状況による営業日の変更あり

### ビッグサイトカード精算方法

書留郵便にて「カード」「購入時の領収書原本」「精算申込書」を郵送してください。

精算受付の翌月末までに1枚40円の手数料を差引き領収書名の銀行口座に振り込みいたします。

「領収書原本」は「精算済」と押印し返却いたします。

### ご注意

- ・使用期限を過ぎたカードは精算受付ができません。
- ・領収書の再発行はお断りいたしております。
- ・領収書1枚に対して精算は1回のみといたします。
- ・精算金の振込口座は領収書名義といたします。

共通食事券(ビッグサイトカード)案内ページはこちら→

<https://www.bigsight-services.co.jp/organizer-exhibitor/exhibition/card.html>



### ■小間内清掃

開催週の小間内清掃を50ページの清掃会社にて取扱っております。

## 16 問い合わせ一覧

※下記に記載のないサービスに関しては事務局へご相談下さい。

<p>展示会事務局</p>	<p>▶計量計測展 一般社団法人日本計量機器工業連合会 〒162-0837 東京都新宿区納戸町25-1 TEL.03-3268-2121 FAX.03-3268-2167 intermeasure@keikoren.or.jp</p> <p>▶総合検査機器展 (JIMA) / センサエキスポジャパン / SUBSEA TECH JAPAN (海洋産業技術展) FORESTRISE (次世代森林産業展) 産経新聞社 事業本部 コンベンション事業部 〒100-8079 東京都千代田区大手町1-7-2 TEL.03-3273-6180 FAX.03-3241-4999 jima@sankei.co.jp (総合検査機器展) sensor@sankei.co.jp (センサエキスポジャパン) subsea@sankei.co.jp (SUBSEA TECH JAPAN) forestry@sankei.co.jp (FORESTRISE)</p> <p>▶自動認識総合展 / 地盤技術フォーラム 株式会社シー・エヌ・ティ 〒101-0041 東京都千代田区神田須田町1-24-34F TEL.03-5297-8855 FAX.03-5294-0909 info@autoid-expo.com (自動認識総合展) info2022@sgrte.jp (地盤技術フォーラム)</p>	
<p>装飾・施工 パッケージブース リース備品</p>	<p>[株] ティ・シー・エス 担当：高鍋・内田・吉川・後藤 〒105-0012 東京都港区芝大門1-1-32 芝大門ビル TEL：03-3432-4720 FAX：03-3432-4730 E-mail：event2022@t-c-s.co.jp</p>	
<p>来場者データ納品サービス (バーコード登録管理システム)</p>	<p>[株] ピーク・ワン 担当：バーコードシステム係 〒101-0054 東京都千代田区神田錦町3-23 メットライフ神田錦町ビル4階 TEL：03-5577-7871 FAX：03-5577-3369 E-mail：edms@f-vr.jp</p>	
<p>電気工事</p>	<p>●「計量計測展」出展者様は [株] マチデン 担当：幸田(こうだ)、柏倉(かしくら) TEL：03-6666-7919 FAX：03-6666-7929 E-mail：machiden@major.ocn.ne.jp</p> <p>●上記以外の出展者様は 飯田電機工業[株] 担当：内館(うちだて)、進士(しんじ)、太田(おおた) TEL：03-3521-3522 FAX：03-3521-3524 E-mail：fse2022@iidae.co.jp</p>	
<p>給排水・圧縮空気工事</p>	<p>[株] スリーエス設備工業 担当：関本、奥村 〒114-0023 東京都北区滝野川2-15-4 TEL：03-5907-2100 FAX：03-5907-2500 E-mail：info@sss-setubi.jp</p>	
<p>輸送</p>	<p>[株] キャップ 担当：岡田 〒124-0023 東京都葛飾区東新小岩4-25-18 TEL：03-3695-0623 FAX：03-3695-3088 E-mail：okada@cap1236.co.jp</p>	
<p>ヤマトボックスチャーター</p>	<p>ヤマトボックスチャーター[株] ホームページ (<a href="https://www.yamatobc.com/">https://www.yamatobc.com/</a>) 内の右上にある「事業者一覧」をご確認の上、 管轄支店にお問い合わせ下さい。</p>	
<p>外国貨物の展示</p>	<p>[株] クロザキコーポレーション 担当：沼間(ぬま) 〒213-0012 神奈川県川崎市高津区坂戸3-2-1 KSP西2階Tech-Pot TEL：044-701-0708 FAX：044-701-3122 E-mail：isao.n@kurozaki.com</p>	
<p>インターネット パソコンレンタル</p>	<p>キッセイコムテック[株] レンタル事業部 担当：花輪・久島(くしま) 〒170-0005 東京都豊島区南大塚3-32-1 大塚S&amp;Sビル TEL：03-6709-2440 FAX：03-5979-6335 E-mail：fsb-event@network.kcrent.jp</p>	
<p>小間内清掃</p>	<p>[株] ビッグサイトサービス 事業部 清掃第一課 担当：小野島 〒135-0063 東京都江東区有明3-11-1 TEL：03-5530-1290 FAX：03-5564-5430 E-mail：onojima@bigstight-services.com</p>	
<p>お弁当</p>	<p>[株] コルドンブルー 担当：須藤 〒104-0061 東京都中央区銀座1-19-13 丸美屋ビル3階 TEL：03-3535-4433 FAX：03-3535-4400 E-mail：desk@cordon-bleu.co.jp</p>	<p>ワオ[株] 担当：催事注文係 〒150-0001 東京都渋谷区神宮前3-1-25 神宮前IKビル6階 Tel. 03-5414-5085 Fax. 03-5414-5086 E-mail: event@wao-cart.com</p>
<p>共通食事券 (ビッグサイトカード)</p>	<p>[株] ビッグサイトサービス『サービスコーナー』 担当：ビッグサイトカード係 〒135-0063 東京都江東区有明3-11-1 会議棟2F サービスコーナー内 TEL：03-5530-1215 FAX：03-3520-2059</p>	

AUTO-ID & COMMUNICATION EXPO  
第24回 自動認識総合展

地盤技術フォーラム 2022  
土壌・地下水浄化技術展  
地盤改良技術展  
基礎工技術展  
災害対策技術展

FORESTRISE 2022

### 各種申込・提出書類

下記は、貴社がこれから申込・提出される書類のリストです。  
貴社の出展に必要な申込・提出書類を期限までに各提出先にお送りください。  
なお、貴社の控えとして必ずコピーをとって1部保管してください。

### 書類一覧表

	申込・申請書	提出先	締切	提出が必要な方
1	装飾施工業者登録書	(株) ティ・シー・エス	8月2日(火)	全出展者
2	電気・電力工事申込書	(株) マチデンまたは 飯田電機工業(株)	8月2日(火)	全出展者
3	アルコール消毒液持込み 許可申請書	(株) ティ・シー・エス	8月2日(火)	全出展者
4	Bタイプ(トライアル)小間詳細内容申請書/ パッケージブース申込書	(株) ティ・シー・エス	8月2日(火)	パッケージブースをご希望の方 もしくはBタイプ(トライアル小間) にて出展の方
5	備品リース申込書	(株) ティ・シー・エス	8月2日(火)	希望する出展者のみ
6	アンカーボルト施工届	(株) ティ・シー・エス	8月2日(火)	アンカーを施工する出展者
7	火気・危険物品持込許可申請書	(株) ティ・シー・エス	8月2日(火)	危険物を持込む出展者
8	給排水工事申込書	(株) スリーエス設備工業	8月2日(火)	希望する出展者のみ
9	圧縮空気申込書	(株) スリーエス設備工業	8月2日(火)	希望する出展者のみ
10	会場広告申込書	産経新聞社	8月2日(火)	希望する出展者のみ
11	パソコンレンタル申込書	キッセイ・コムテック(株)	8月26日(金)	希望する出展者のみ
12	バーコード管理システム 利用申込書	(株) ピークワン	9月2日(金)	希望する出展者のみ
13	搬入出荷役作業申込書	(株) キャップ	8月12日(金)	希望する出展者のみ
14	規定時間外作業申請書	産経新聞社	作業前提出	希望する出展者のみ
15	ストックルーム申込書	(株) ティ・シー・エス	8月2日(火)	希望する出展者のみ
16	お弁当予約申込書	(株) コルドンブルー	9月5日(月)	希望する出展者のみ
17	お弁当予約申込書	ワオ(株)	9月9日(金)	希望する出展者のみ

# 装飾施工業者登録書（全社提出）

申込締切日  
8月2日(火)

1

◆該当する展示会にチェック☑を入れてください

- 自動認識総合展     JIMA（総合検査機器展）     センサエキスポジャパン     計量計測展（INTERMEASURE）  
 地盤技術フォーラム     SUBSEA TECH JAPAN（海洋産業技術展）     FORESTRISE（次世代森林産業展）

提出先    (株) ティ・シー・エス    担当: 吉川・後藤  
〒105-0012 東京都港区芝大門1-1-32 芝大門ビル  
TEL. 03-3432-4720    FAX. 03-3432-4730  
E-mail: event2022@t-c-s.co.jp

提出日：    月    日

出展者名

小間番号

住   所   〒

Tel.

Fax.

E-mail

携帯電話番号

担当者所属部課名

担当者

◆当社の小間装飾施工業者は下記のとおりです。

<input type="checkbox"/>	自社装飾		
<input type="checkbox"/>	パッケージブース申込済		
<input type="checkbox"/>	Bタイプ小間にて出展		
<input type="checkbox"/>	下記委託業者		
	会社名		
	担当者名	携帯電話番号	
	住   所   〒		
	Tel.	E-mail	

# 電気・電力工事申込書（全社提出）

申込締切日  
8月2日(火)

2

◆該当する展示会にチェック☑を入れてください

計量計測展 (INTERMEASURE)

↳ 提出先: (株) マチデン 担当者: 幸田(こうだ)、柏倉(かしくら)

Tel. 03-6666-7919 Fax. 03-6666-7929 E-mail: machiden@major.ocn.ne.jp

自動認識総合展  JIMA (総合検査機器展)  センサエキスポジャパン  地盤技術フォーラム

SUBSEA TECH JAPAN (海洋産業技術展)  FORESTRISE (次世代森林産業展)

↳ 提出先: 飯田電機工業(株) 担当者: 内館(うちだて)、進士(しんじ)、太田(おおた)

Tel. 03-3521-3522 Fax. 03-3521-3524 E-mail: fse2022@iidae.co.jp

提出日: 月 日

出展者名

小間番号

住 所 〒

Tel.

Fax.

E-mail

担当者所属部課名

担当者

パッケージブース

Bタイプ/トライアル小間にて出展

小間内装飾施工業者名:

担当者:

TEL:

E-mail:

小間内電気工事業者名:

担当者:

TEL:

E-mail:

電気料金請求先 (出展社と異なる場合のみご記入ください)

担当者:

会社名:

TEL:

住 所:

E-mail:

電灯 100V	器具名 容量	W	W	W	W	W	W	W	合計
	数量								
動力 200V	容量	kW	kW	kW	kW	kW	kW	kW	合計
	台数								kW

電気工事設計図

隣接小間 ( )

隣接小間 ( )

小間正面

注) 1. 小間が分かれている場合は各々提出してください。

2. 器具名容量 蛍光灯40WはFL40W、白熱灯60WはL60W、コンセント100Wは(○)100Wのように記号とWで記入してください。

3. 蛍光灯、高圧水銀灯、ネオンなどは合計容量を定格の1.5倍としてください。

4. 切替スイッチ使用の場合は特に明示してください。

5. 配電図と結線図をこの用紙に記入できない場合は別添と書いて別図を提出してください。

6. 作業者は作業中、必ず第一種電気工事士免状または認定電気工事従事者認定証を携帯してください。

# アルコール消毒液持込み許可申請書（全社提出）

申込締切日  
8月2日(火)

3

◆該当する展示会にチェック☑を入れてください

- 自動認識総合展     JIMA（総合検査機器展）     センサエキスポジャパン     計量計測展（INTERMEASURE）  
 地盤技術フォーラム     SUBSEA TECH JAPAN（海洋産業技術展）     FORESTRISE（次世代森林産業展）

提出先    (株) ティ・シー・エス    担当：吉川・後藤  
〒105-0012 東京都港区芝大門1-1-32 芝大門ビル  
TEL. 03-3432-4720    FAX. 03-3432-4730  
E-mail: event2022@t-c-s.co.jp

提出日：    月    日

出展者名

小間番号

住 所 〒

Tel.

Fax.

E-mail

携帯電話番号

担当者所属部課名

担当者

小間内火元責任者

## ●ブース内設置のアルコール（手指消毒液：エタノール）

1. アルコール含有量60%未満 → チェックのみ（「申請書No.7」の提出は不要です）

2. アルコール含有量60%以上かつ以下の条件を満たすもの。

- ・容器（ポンプ・スプレー付き）の最大容積が500ml以下。
- ・容器に容量、成分等が記載されていること（手書き不可、製品表示のコピー貼付は可）。
- ・持ち込む全量をブースの見える位置に設置すること。

→ 持込み量：容器容量                      ml ×                      本

※必ず容器容量（最大500ml）及び本数をご記入ください。（「申請書No.7」の提出は不要です）

3. アルコール含有量60%以上（容器容量500ml超）

→ 消防法上、危険物に該当します。原則持込みは禁止です。

ただし、やむを得ない事情により持込みを希望する場合は別紙「申請書No.7」に必要事項ご記入の上、必要書類一式と併せてご提出ください。

※火災予防上、当展示会場においては次の事項を遵守してください。

- ①アルコールの持込み数量は消防法上、一定の範囲内で最大数量が決まっています。
- ②1社での持込み量が過度に多い場合は事務局より削減依頼をすることがございます。
- ③アルコールについては各出展者が安全に保管し、常に保管の責任者を置くこと。
- ④アルコールの使用中は危険がないよう厳重に配慮すること。

この申込書は株式会社ティ・シー・エス    Email : event2022@t-c-s.co.jp    迄PDF（モノクロ写し）を提出してください。

控えとして必ずコピーを保存ください。



# Bタイプ(トライアル)小間詳細内容申請書/パッケージブース申込書

(Bタイプ(トライアル)小間にて出展の方/パッケージブースをご希望の方 必須)

申込締切日  
8月2日(火)

4

◆該当する展示会にチェック☑を入れてください

- 自動認識総合展     JIMA (総合検査機器展)     センサエキスポジャパン     計量計測展 (INTERMEASURE)  
 地盤技術フォーラム     SUBSEA TECH JAPAN (海洋産業技術展)     FORESTRISE (次世代森林産業展)

提出先 (株) ティ・シー・エス 担当: 吉川・後藤  
〒105-0012 東京都港区芝大門1-1-32 芝大門ビル  
TEL. 03-3432-4720 FAX. 03-3432-4730  
E-mail: event2022@t-c-s.co.jp

提出日: 月 日

出展者名

小間番号

住 所 〒

Tel.

Fax.

E-mail

携帯電話番号

担当者所属部課名

担当者

## ■申込みタイプ(税込)

- パッケージブース     1小間 ¥121,000     2小間 ¥242,000  
 1小間 ¥110,000 (FORESTRISE)     2小間 ¥220,000 (FORESTRISE)  
 Bタイプ小間にて出展 (FORESTRISEを除く)

## ■カーペット色選択

- ブルー     エンジ     グレー     グリーン

## ■会社名表記(和・英いずれかをご記入ください)

株式会社・有限会社などの表示は(株)・(有)とさせていただきます。

※オプション品のご希望がありましたら、下記の欄にご記入ください。

No.	品名	単価	数量	小計
1	システム展示台正方形	7,150		
2	システム展示台正方形	14,300		
3	システム展示台正方形・引戸付き	18,700		
4	システム展示台長方形	14,300		
5	システム展示台長方形・引戸付き	15,400		
6	システム展示台長方形・700タイプ	12,100		
7	システム展示台長方形・700タイプ引戸付き	16,500		
8	システム展示台三角形	11,000		
9	システム展示台三角形・引戸付き	15,400		
10	システム受付台長方形・中棚付	9,350		
11	システム展示台三角形・700タイプ	9,350		
12	システム展示台変形台	7,700		
13	システム展示台変形台・700タイプ	14,850		
14	システム展示台R型・500タイプ	9,350		
15	システム展示台R型	16,500		

No.	品名	単価	数量	小計
16	システム展示台R型・引戸付き	20,900		
17	システム展示台R型・700タイプ	12,100		
18	システムパネル/白	5,500		
19	システムドアセット/白・鍵付	22,000		
20	システムアコーディオンセット・鍵付	22,000		
21	システムカーテンセット/白	12,100		
22	水平棚	3,850		
23	システム受付台・飛沫防止アクリルパネル	18,150		

No.	電気関係	単価	数量	小計
24	LED蛍光灯(21W)	3,300		
25	LEDスポットライト(15W)	3,850		
26	LEDアームスポットライト(15W)	4,400		
27	コンセント	3,300		
28	電気幹線工事費及び電気使用料(1kWにつき)	11,110		

※上記の他に、壁面の色替えもご用意できます。(別途有料)

合計金額(税込)

円

※追加するオプション展示台のレイアウトを記入してください。

※展示会開催中止の際は、8月8日(月)以前の発表の場合はお振込み金額の100%、8月9日(火)以降発表の場合は70%を返金いたします。  
(振込手数料は出展者様ご負担)/詳細はP.36【注意事項】をご参照ください。

# 備品リース申込書

申込締切日  
8月2日(火)

5

◆該当する展示会にチェック☑を入れてください

- 自動認識総合展   
  JIMA (総合検査機器展)   
  センサエキスポジャパン   
  計量計測展 (INTERMEASURE)  
 地盤技術フォーラム   
  SUBSEA TECH JAPAN (海洋産業技術展)   
  FORESTRISE (次世代森林産業展)

提出先 (株) ティ・シー・エス 担当: 吉川・後藤  
 〒105-0012 東京都港区芝大門1-1-32 芝大門ビル  
 TEL. 03-3432-4720 FAX. 03-3432-4730  
 E-mail: event2022@t-c-s.co.jp

提出日: 月 日

出展者名

小間番号

住 所 〒

Tel.

Fax.

E-mail

携帯電話番号

担当者所属部課名

担当者

☆下記の通り備品を申し込みます。(表示価格は会期中を通した価格です。消費税込み)

No.	品名	単価	数量	小計
1	ロビーセット・木製テーブル	11,000		
2	ロビーセット・ガラステーブル	15,400		
3	ラウンジセット・ガラステーブル	24,200		
4-1	会議用テーブル	3,520		
4-2	会議用テーブル	3,520		
4-3	会議用テーブル	2,640		
4-4	会議用テーブル	3,520		
4-5	会議用テーブル	3,520		
5-1	ラウンジテーブル	2,200		
5-2	ラウンジテーブル	2,200		
5-3	ラウンジテーブル	2,200		
6-1	丸型ラウンジテーブル	4,400		
6-2	丸型ラウンジテーブル	4,400		
7-1	受付カウンター	6,600		
7-2	シングルカウンター	11,000		
8-1	ユニットカウンター	11,000		
8-2	ユニットカウンター	13,200		
8-3	ユニットカウンター	13,200		
8-4	ユニットカウンター	17,600		
9	オペレーターチェア(背なし)	2,200		
10	OAチェア	4,400		
11	OAチェア(肘つき)	6,600		
12	折りたたみ椅子	704		
13	スタッキングチェア(A,B,C,D)	2,640		
14	カウンターチェア	3,080		
15	カウンターチェア	3,520		
16	カウンターチェア(背なし)	3,080		
17-A	カタログスタンド・AA4×6段	5,280		
17-B	カタログスタンド・BA4×12段	6,160		
17-C	カタログスタンド・CB4×12段	6,160		
18	卓上カタログスタンド	1,760		
19-B	サインスタンド・B	2,640		
19-C	サインスタンド・C	2,640		
19-H	サインスタンド・H	3,080		

No.	品名	単価	数量	小計
20	スチール棚	7,040		
21	スチール棚	7,040		
22	クリーンBOX AorB	704		
23	白布	1,320		
24	貴名受	1,760		
25	消火器	4,400		
26	冷蔵庫	17,600		
27-1	LEDライトパネル・A1サイズ ※フィルム別	22,000		
27-2	LEDライトパネル・A2サイズ ※フィルム別	17,600		
27-3	LEDライトパネル・A3サイズ ※フィルム別	13,200		
27-4	LEDライトパネル・A0サイズ ※フィルム別	30,800		
28	植木(大鉢)※1,100円(税込)/社の送料別	4,950		
	植木(中鉢)※1,100円(税込)/社の送料別	3,850		
	植木(小鉢)※1,100円(税込)/社の送料別	2,420		
	花鉢 ※1,100円(税込)/社の送料別	2,420		
29	受付カウンター用パーティションスタンド(A.アクリル板貼り)	29,700		
	受付カウンター用パーティションスタンド(B.フィルム貼り)	9,900		
30	テーブル用パーティション(A.アクリル板貼り)	7,150		
	テーブル用パーティション(B.フィルム貼り)	4,400		
31	受付カウンター用ビニールカーテン	2,860		
32	パーティション付き展示台(A.アクリル板貼り)	40,040		
	パーティション付き展示台(B.フィルム貼り)	20,020		
33	消毒液用展示台・A	4,400		
	消毒液用展示台・B	4,400		
34	パーティション付き展示台(A.アクリル板貼り)	20,020		
	パーティション付き展示台(B.フィルム貼り)	10,010		

合計金額(税込)

円

# アンカーボルト施工届

申込締切日  
8月2日(火)

6

◆該当する展示会にチェック☑を入れてください

- 自動認識総合展     JIMA (総合検査機器展)     センサエキスポジャパン     計量計測展 (INTERMEASURE)  
 地盤技術フォーラム     SUBSEA TECH JAPAN (海洋産業技術展)     FORESTRISE (次世代森林産業展)

提出先 (株) ティ・シー・エス 担当: 吉川・後藤  
〒105-0012 東京都港区芝大門1-1-32 芝大門ビル  
TEL. 03-3432-4720 FAX. 03-3432-4730  
E-mail: event2022@t-c-s.co.jp

提出日: 月 日

出展者名

小間番号

住 所 〒

Tel.

Fax.

E-mail

携帯電話番号

担当者所属部課名

担当者

◆下記の通りアンカー工事を申請いたします。

アンカー工事本数	口径(最大16mm):	mm	使用本数:	本
工事日	2022年9月 日 [    ]			
工事関係連絡先	会社名	所属部課名	担当者	住所 〒
	E-mail	Tel.	携帯電話番号	
請求書送付先	<input type="checkbox"/> 出展者宛 / <input type="checkbox"/> 上記工事関係連絡先宛			

使用本数および場所を明示した図面を2部添付してください。

建築床工事としてできる作業はホールインアンカーのみです。(口径16mm、長さ60mmまで)

床工事を行った場合には、会期終了後ただちに現状復帰することを条件とします。

アンカーボルト1本打設につき、1,650円の床面補修費(税込)を開催終了後にご請求させていただきます。

(建物管理者が打設本数を集計いたします)

※アンカーボルトはサンダー等で切断し、床面から突起物が残らないようにして下さい。

切断後にアンカーボルトを抜き取ったり、床面にハツリがあった場合は、上記の床面補修費の他に特別床面補修費として、5,500円(税込)をご請求させていただきます。

また、原状回復が不十分と判断し、事務局が代行した場合に要した費用は出展者(打設業者含む)の負担となります。

※禁止事項

ピット内及びピット周辺(200mm以内)での打設は出来ません。

# 火気・危険物品持込許可申請書

申込締切日  
8月2日(火)

7

◆該当する展示会にチェック☑を入れてください

- 自動認識総合展     JIMA (総合検査機器展)     センサエキスポジャパン     計量計測展 (INTERMEASURE)  
 地盤技術フォーラム     SUBSEA TECH JAPAN (海洋産業技術展)     FORESTRISE (次世代森林産業展)

提出先 (株) ティ・シー・エス 担当: 吉川・後藤  
〒105-0012 東京都港区芝大門1-1-32 芝大門ビル  
TEL. 03-3432-4720 FAX. 03-3432-4730  
E-mail: event2022@t-c-s.co.jp

提出日: 月 日

出展者名

小間番号

住 所 〒

Tel.

Fax.

E-mail

担当者所属部課名

担当者

担当者携帯電話番号

●下記のとおり許可申請いたします。

期間		2022年9月14日(水)～16日(金)				
危険物の種類・量・用途	品名	第 石油類	第 石油類	裸火・アルコール類	可燃性ガス	その他
	品目					電気溶接
	数量					レーザー加工実演等
	持込形態	機械 内蔵	タンクの容量/材質	タンクの容量/材質	タンクの容量/材質	
	展示	容器の容量/材質	容器の容量/材質	容器の容量/材質		
使用目的						
消火器の設置		本				
備考						

## 【ご注意】

※1. 展示物のカタログ2部・製品等の図面と危険物の該当位置2部・ブース図面と消火器位置2部・安全データシート(Safety Data Sheet)2部を申請書7に添付し8月2日(金)までにご提出ください。

書類に不備のある場合、申請が受けられません。期日までにお申込の無い場合、期日後の申請・追加申請等の受付は一切できず、危険物の会場への持込みは不可能となりますので、くれぐれもご注意ください。

申請の受付ができなかった場合、事務局および株式会社ティ・シー・エスでは一切の責任を負いません。

※2. 爆発物(高压ガスボンベなど、特に水素ガス等)に該当するものは、使用・展示できません。

※3. 危険物には、スプレー缶・インク油・修正液・塗料・シンナー・リチウムイオン電池なども含まれます。

※4. 危険物品等を持ち込む場合は、消火器 粉末(ABC)10型を1製品につき1台づつ設置してください。

※5. 所定の場所以外は、全館「禁煙」となっています。

※6. 搬入日、所轄消防署による検査時(消防査察)は、申請ご担当者の方は、必ずブースにて待機してください。

出展製品とカタログ、図面の照合を行い、使用方法をご説明いただけます。提出されたカタログと違う機器の場合は、展示が承認されず、即撤去いただくこととなりますのでご注意ください。

## 【ブース内図面に記入していただきたい内容】

- ①裸火・危険物品の使用位置 ②裸火と可燃物との隔離距離 ③危険物品、裸火を使用する実演機器の固定方法 ④警報機等の位置  
⑤消火器 粉末(ABC)10型の位置。

# 給排水工事申込書

申込締切日  
8月2日(火)

8

◆該当する展示会にチェック☑を入れてください

- 自動認識総合展   
  JIMA (総合検査機器展)   
  センサエキスポジャパン   
  計量計測展 (INTERMEASURE)  
 地盤技術フォーラム   
  SUBSEA TECH JAPAN (海洋産業技術展)   
  FORESTRISE (次世代森林産業展)

提出先 (株)スリーエス設備工業 担当: 関本・奥村  
 〒114-0023 東京都北区滝野川2-15-4  
 Tel.03-5907-2100 Fax.03-5907-2500  
 E-mail: info@sss-setubi.jp

提出日: 月 日

出展者名

小間番号

住 所 〒

Tel.

Fax.

E-mail

担当者所属部課名

担当者

- 下記のとおり給排水一次幹線工事を申し込みます。(小間袖まで配管いたします。)  
 給排水の水圧は0.18MPa~0.2MPaです。それ以外の水圧を必要とする場合は別途工事が必要です。(有料)

料金(税込) :	工事費用 (1カ所につき)	71,500円
	会期中保守料金	5,500円
	水道使用料金	990円/m <sup>3</sup>

給水パイプ径  13mmφ     20mmφ     25mmφ    その他 (            )  
 排水パイプ径  40mmφ     50mmφ  
 消費水量 (                      m<sup>3</sup>/日)

小間内配管略図

小間正面

【請求先】(請求書の宛先が出展者と異なる場合のみ、ご記入ください)

社名				㊞	
住所	〒				
部 課 名		担当者名			㊞
TEL		FAX			



# 会場図広告申込書

申込締切日  
8月2日(火)

10

◆該当する展示会にチェック☑を入れてください

- 自動認識総合展   
  JIMA (総合検査機器展)   
  センサエキスポジャパン   
  計量計測展 (INTERMEASURE)  
 地盤技術フォーラム   
  SUBSEA TECH JAPAN (海洋産業技術展)   
  FORESTRISE (次世代森林産業展)

提出先 産経新聞社 事業本部 コンベンション事業部 担当:中村  
 〒100-8079 東京都千代田区大手町1-7-2  
 Tel. 03-3273-6180 Fax. 03-3241-4999  
 E-mail: r.nakamura@sankei.co.jp

提出日: 月 日

出展者名

小間番号

住 所 〒

Tel.

Fax.

E-mail

担当者所属部課名

担当者

●下記のとおり広告を申し込みます。(税込)

広告種別	申込	単価	申込数	掲載料金
<b>会場図広告</b> サイズ:天地15mm×左右45mm 開催日に配布する会場図への「企業ロゴ掲載」 及び「出稿企業ブースの色塗り表示」	<input type="checkbox"/>	110,000円		円

データ入稿期限:2022年8月19日(金)

提出方法:完全データ(EPS、イラストレータ、出稿用PDFなど)

提出先: r.nakamura@sankei.co.jp

■担当者・請求先    出展担当者宛    下記宛

社名				㊟	
住所	〒				
部 課 名	担当者名				㊟
TEL	FAX				
E-mail					

# パソコンレンタル申込書

申込締切日  
8月26日(金)

11

◆該当する展示会にチェック☑を入れてください

- 自動認識総合展     JIMA (総合検査機器展)     センサエキスポジャパン     計量計測展 (INTERMEASURE)  
 地盤技術フォーラム     SUBSEA TECH JAPAN (海洋産業技術展)     FORESTRISE (次世代森林産業展)

提出先 キッセイコムテック (株) 担当:花輪・久島 (くしま)  
〒170-0005 東京都豊島区南大塚3-32-1 大塚S&Sビル  
Tel. 03-6709-2440 Fax. 03-5979-6335  
E-mail: fsb-event@network.kcrent.jp

提出日: 月 日

出展者名

小間番号

住 所 〒

Tel.

Fax.

E-mail

担当者所属部課名

担当者

従業員数: 名 / レンタル利用経験: あり・なし / 利用会社名:

【商品の搬入・搬出日時をお選びください (チェックをお付けください)】

搬入: ① 会場  9月13日(火)10時~12時・それ以外( ) ②事前(ご希望日時 )  
※②の場合の納品先→ \_\_\_\_\_

搬出: ① 会場  9月16日(金)17時~19時・それ以外( ) ②事後(ご希望日時 )  
※②の場合の回収先→ \_\_\_\_\_

ご希望機器番号	商品名	台数

- ・別紙のレンタル料金は、会期中の特別料金(運送費別/税別金額)です。開梱、設置、梱包作業は含まれておりません。
- ・オプションとして、ブース内ネットワーク配線、設定、機器開梱設置、解体撤去等ができます。希望の場合はご相談ください。
- ・会場への納品日時は、9月13日(火)10時~12時を予定しております。それ以外の納品をご希望の場合は別途ご相談ください。  
また、事前搬入・事後搬出も承ります。ご希望の場合、別途お見積もりさせていただきます。
- ・盗難対策としてセキュリティワイヤーを掛ける・会期終了後はPCを鍵のかかる場所に保管する、等の対策をとることをお勧め致します。
- ・本依頼書を受領後、当社指定の申込書をお送りいたします。そちらにご記入・捺印の上、当社までFAXにてお送りください。
- ・当社と初めてお取引のお客様には、会社概要その他、当社与信基準により必要書類をFAXにて送付頂きます。予めご了承ください。
- ・上記以外にも、各社パソコン本体、周辺機器、ネットワーク機器など、多数取りそろえております。
- ・開催日直前は、お申し込みが殺到し、ご希望に添えない場合もございます。お申込みはお早めをお願いいたします。
- ・代金は、申込書受領後、キッセイコムテック(株)よりご請求いたしますので、銀行振込にてお支払いください。



## パッケージレンタル (ご要望の多いソフトウェアのインストール、セキュリティ対策をパックにしました)

No.	プレゼンテーションパック	金額(税込)	OS	
1	dynabook BJ65 A6BJFSF8PD11	13,200	Windows10-Pro 64bit	プレゼンテーションツール「PowerPoint」を含む、MS Office2019 スタンドをインストールしたものを提供します。2016、2021をご希望の場合は別途お問い合わせください。
2	DELL OptiPlex 3070SFF (モニター別)	11,550	Windows10-Pro 64bit	
No.	セキュリティパック	金額(税込)	OS	
3	dynabook BJ65 A6BJFSF8PD11	13,750	Windows10-Pro 64bit	ウイルス対策ソフトのインストール、Windowsアップデートを行い、ウイルス対策等セキュリティを強化したものを提供します。
4	DELL OptiPlex 3070SFF (モニター別)	11,000	Windows10-Pro 64bit	
No.	オールインワンパック	金額(税込)	OS	
5	dynabook BJ65 A6BJFSF8PD11	18,150	Windows10-Pro 64bit	MS Office2019 スタンド、ウイルス対策ソフトのインストール、Windowsアップデートを行います。2016、2021をご希望の場合は別途お問い合わせください。
6	DELL OptiPlex 3070SFF (モニター別)	16,500	Windows10-Pro 64bit	

## ノート、タブレットPC

No.	品名	金額(税込)	メモリ	CPU	グラフィック/VRAM/出力端子	ドライブ	OS
7	ASUS TUF Gaming F15 FX506LU (1920×1080)	16,500	16GB	Corei7-10870H 2.2G	NVIDIA Geforce GTX 1660 Ti HDMI	無し	Win10-Pro 64bit
8	mouse MB-K670X-KSCT (1920×1080)	13,200	16GB	Corei7-6700HQ 2.6G	NVIDIA Geforce GTX 950M VGA・HDMI	DVDスーパーマルチ	Win10-Pro 64bit
9	dynabook BJ65 A6BJFSF8PD11 (1920×1080)	9,350	8GB	Corei5-10210U 1.6G	Intel UHD Graphics HDMI	DVDスーパーマルチ	Win10-Pro 64bit
10	HP ProBook 450 G3 (1366×768)	7,700	8GB	Corei5-6200U 2.3G	Intel HD VGA・HDMI	DVDスーパーマルチ	Win10-Pro 64bit
11	Microsoft SurfacePro7+(2736×1824) ※キーボード・マウス付き	12,320	8GB	Corei5-1135G7 2.4G	Intel Iris Xe Graphics 出力端子なし	無し	Win10-Pro 64bit
12	HP ProBook 450 G3 (英語版) (1366×768)	8,250	8GB	Corei5-6200U 2.5G	Intel HD VGA・HDMI	DVDスーパーマルチ	Win10-Pro 64bit(英)
13	Apple MacBook Pro MJLT2J/A (2880×1800)	24,530	16GB	Corei7 2.5G	Intel Iris/AMD Radeon R9 M370X Thunderbolt・HDMI	無し	OS X (10.10)
14	ノート用増設メモリ 2048MB	550					
15	ノート用増設メモリ 4096MB	770					

※ 展示会場内でのノートPCの盗難が非常に多くっております。

※ セキュリティワイヤーを掛ける・会期終了後はPCを鍵のかかる場所に保管する、等の対策をとることをお勧め致します。

## デスクトップ

No.	品名	金額(税込)	メモリ	CPU	グラフィック/VRAM/出力端子	ドライブ	OS
16	DELL OptiPlex 3050SFF	8,800	16GB	Corei7-7700 3.6G	Intel HD HDMI・VGA・DisplayPort	DVDスーパーマルチ	Win10-Pro 64bit
17	DELL OptiPlex 3070SFF	7,700	8GB	Corei5-9500 3.0G	Intel HD VGA・HDMI・DisplayPort	DVDスーパーマルチ	Win10-Pro 64bit
18	HP ProDesk 600 G2 SF(英語版)	7,700	8GB	Corei5-6500 3.2G	Intel HD VGA・DisplayPort×2	DVDスーパーマルチ	Win10-Pro 64bit(英)

## ソフトレンタル(Microsoft Office、セキュリティ対策ソフト)

No.	品名	金額(税込)	備考
19	MS Office2016/2019 or 2021 Professional Plus	2,750	日本語版、英語版(Windows版のみ、インストール料別)
20	MS Office2016/2019 or 2021 Standard	2,200	日本語版、英語版(Windows版のみ、インストール料別)
21	ESET Endpoint アンチウイルス	550	日本語版、英語版(Windows版・MacOS版、インストール料別)
22	Windowsアップデート料金	2,200	「重要な更新」のみの場合です
23	MAC OSアップデート料金	2,200	最新のOSにアップデート致します
24	ソフトウェアインストール料金	2,200	1種類ごとに必要、1台あたりのインストール料金です
25	各種アプリケーションインストール	2,200~	市販、フリーアプリケーションの初期インストール
26	データ消去ソフト ウルトラエクセス社製 Flash Erase ※1	550	1台ごとに必要

※1 本ソフトを用いたデータ消去作業は、約2時間以上(目安:3~9分/1GB)かかるため、会期終了後にPCをお持ち帰りの上、作業をされることをお勧めいたします。

## 液晶モニター

No.	品名	金額(税込)	備考
27	24"ワイド液晶ディスプレイ iiyama ProLite E2483HS-B1 他	3,630	FHD 24"(1920×1080)、VGA・HDMI 他
28	21.5"ワイド液晶ディスプレイ iiyama ProLite ProLite E2282HS-GB1 他	2,970	FHD 21.5"(1920×1080)、VGA・DVI 他
29	19"液晶モニター 三菱 RDT194LM 他	2,420	SXGA 19"(1280×1024)、VGA 他
30	17"液晶モニター サムスン740N PLUS 他	1,760	SXGA 17"(1280×1024)、VGA 他
31	モニター(15~24液晶用)壁掛け金具(VESA規格対応)	1,430	モニター台座取り外し希望の場合、1台あたり2,000円加算

## マルチタッチ液晶モニタ

No.	品名	金額(税込)	備考
32	Eizo 23型 マルチタッチ液晶モニタ FlexScan T2381W_B	8,910	FHD 23.0"(1920×1080)

## iPad/iPhone

No.	品名	金額(税込)	備考
33	Apple 12.9インチiPad Pro MTEL2J/A Wifi 64GB Space Gray	9,900	Wifi専用モデル【IEEE802.11a/b/g/n/ac準拠】
34	Apple iPad 2021年秋モデル MK2L3J/A Wifi 64GB Silver	4,950	Wifi専用モデル【IEEE802.11a/b/g/n/ac準拠】
35	Apple iPhoneXR 64GB ホワイト SIMフリー版 ※2	8,360	Wifi& SIMフリーモデル【IEEE802.11a/b/g/n/ac準拠】
36	Apple iPhone8 64GB シルバー SIMフリー版 ※2	7,920	Wifi& SIMフリーモデル【IEEE802.11a/b/g/n/ac準拠】

※2 SIMカードは付属しておりません。別途お問い合わせください。

## プリンター

No.	品名	金額(税込)	備考
37	(インクジェット) CANON PIXUS IP100 (USB)	6,820	A4対応インクジェットプリンタ ※インク込み
38	(インクジェット) CANON PIXUS TS6030 (USB/NIC)	7,480	A4対応インクジェットプリンタ ※インク込み
39	(モノクロレーザー) CANON Satera LBP6600 (USB/NIC)	13,750	A4対応モノクロレーザープリンタ ※トナー込み
40	(モノクロレーザー) CANON Satera LBP8630 (USB/NIC)	29,700	A3対応モノクロレーザープリンタ ※リサイクルトナー込み

※ プリント用紙は含まれておりません。

## ネットワーク機器

No.	品名	金額(税込)	備考
41	(HUB) BUFFALO LSW6-GT-8NS	660	10/100/1000M対応 8ポートスイッチングハブ・ループ防止機能付
42	(HUB) BUFFALO LSW2-GT-16NSRR	1,980	10/100/1000M対応 16ポートスイッチングハブ
43	(ルータ) YAMAHA NVR510	5,060	FTTH対応高速ブロードバンドルータ

## その他、周辺機器、備品

No.	品名	金額(税込)	備考
44	エレコム DisplayPort-HDMI 変換アダプタ AD-DPHBK	440	コネクタ形状 DisplayPort(オス)-HDMI(タイプA-メス)/ケーブル長0.15m
45	エレコム DisplayPort-DVI変換アダプタ AD-DPDBK	440	コネクタ形状 DisplayPort(オス)-DVI-D(メス)/ケーブル長0.15m
46	エレコム Mini DisplayPort-HDMI変換アダプタ/AD-MDPHDMIWH	440	コネクタ形状 Mini DisplayPort(オス)-HDMI(タイプA-メス)/ケーブル長0.15m
47	エレコム Mini DisplayPort-VGA変換アダプタ/AD-MDPVGAWH	440	コネクタ形状 Mini DisplayPort(オス)-D-Sub15ピン(メス)/ケーブル長0.15m
48	Apple iPad用 Lightning-Digital AVアダプタ(HDMI接続)	1,870	使用可能製品 iPhone5・iPod touch(第5世代)・iPad(第4世代)・iPad mini 以降
49	Apple iPad用 Lightning-VGAアダプタ	1,870	使用可能製品 iPhone5・iPod touch(第5世代)・iPad(第4世代)・iPad mini 以降
50	セキュリティーワイヤー	1,100	鍵の紛失にご注意ください。
51	eセキュリティー(吸盤式取付部品)	440	吸盤式でセキュリティーロッドのない機器に使えます。 別途セキュリティーワイヤーが必要です。
52	盗難防止ブザー チェイサーEXミニタコカル	1,100	タグが抜けると防犯ブザーが鳴るタイプのワイヤーです。

## ユースウェア

No.	品名	金額(税込)	備考
53	ネットワーク配線、設定作業、他	Ask	ブース内ネットワーク配線、ネットワーク設定等
54	開梱設置、解体作業	Ask	機器の開梱設置、解体撤去作業

上記レンタル料金は、会期中の特別料金(運送費抜/税込金額)です。開梱、設置、梱包作業は含まれておりません。

在庫状況により、同等別機種にてご案内する場合がございます。

会期中、梱包材はお客様にて保管をお願い致します。

オプションとして、ブース内ネットワーク配線、設定、機器開梱設置、撤去等が出来ます。ご希望の場合はご相談ください。

申込後のキャンセルにつきましては、発生しました実費を申し受けます。

PCのレンタル期間、料金、返却方法については、弊社営業までご相談ください。

上記以外にも、各社PC本体、周辺機器、ネットワーク機器など、多数取りそろえております。

# バーコード管理システム利用申込書

申込締切日  
9月2日(金)

12

◆該当する展示会にチェック☑を入れてください

- 自動認識総合展   
  JIMA (総合検査機器展)   
  センサエキスポジャパン   
  計量計測展 (INTERMEASURE)  
 地盤技術フォーラム   
  SUBSEA TECH JAPAN (海洋産業技術展)   
  FORESTRISE (次世代森林産業展)

提出先 (株)ピーク・ワン バーコードシステム係  
 〒101-0054 東京都千代田区神田錦町3-23 メットライフ神田錦町ビル4階  
 TEL: 03-5577-7871 FAX: 03-5577-3369  
 E-mail (問合せ専用アドレス): edms@f-vr.jp

提出日: 月 日

出展者名

小間番号

住 所 〒

Tel.

Fax.

E-mail

担当者所属部課名

担当者

プラン	項目	数量	単位	単価 (税別)	サービス内容
<input type="checkbox"/> A プラン	バーコードシステム基本料 (スタンダード)	1	式 / 台	35,000 円	読取放題 (上限なし)
	バーコードリーダー追加費用		台	10,000 円	
	合計			円	

※プランの途中変更は会期2週間前までとなります。

プラン	項目	数量	単位	単価 (税別)	サービス内容
<input type="checkbox"/> B プラン	バーコードシステム基本料 (ライトパック)	1	式 / 台	20,000 円	読込合計件数が 300 件 迄のデータ処理費含む
	バーコードリーダー追加費用		台	15,000 円	
	データ処理費 (301 件以上の場合「1 件」につきかかる費用)			100 円	
合計				円	

※プランの途中変更は会期2週間前までとなります。

ご納品先 e-mail アドレス:

※ご納品予定日は、9月26日(月)の予定です。※ご納品先アドレスはセキュリティの都合上1か所とさせていただきます。

■オプション

①アンケートバーコードシール (1シート60枚 = 1000円 (税別)) ※別途送料がかかります。

①アンケートバーコードシール (5桁・1シート60枚 = 1000円)	<input type="checkbox"/> 希望する	合計:	シート
-------------------------------------	-------------------------------	-----	-----

納品希望日: 2022 年 月 日

■納品方法

MS・Excel形式のデータです。

会期終了後、ご登録いただいたメールアドレスへダウンロードサイトのアドレスとパスワードをお送りします。

納品予定日にアクセスしファイルのダウンロードをしてください。

■ご請求について

①データ納品後に(株)ピーク・ワン(旧ネオネット)より請求書をお送り致します。(申込書の担当者欄に記載されている方に送付致します。)

②請求書に記載されている口座へお振込みください。お支払期限は月末締め、翌月末までとさせていただきます。

【請求先】(請求書の宛先が出展者と異なる場合のみ、ご記入ください)

社名				㊟
住所	〒			
部 課 名		担当者名	㊟	
TEL		FAX		

# 搬入出荷役作業申込書

申込締切日  
8月12日(金)

13

◆該当する展示会にチェック☑を入れてください

- 自動認識総合展     JIMA (総合検査機器展)     センサエキスポジャパン     計量計測展 (INTERMEASURE)  
 地盤技術フォーラム     SUBSEA TECH JAPAN (海洋産業技術展)     FORESTRISE (次世代森林産業展)

提出先 株式会社キャップ 担当: 岡田  
〒124-0023 東京都葛飾区東新小岩4-25-18  
Tel. 03-3695-0623 Fax. 03-3695-3088  
E-mail: okada@cap1236.co.jp

提出日: 月 日

出展者名

小間番号

住 所 〒

Tel.

Fax.

E-mail

担当者所属部課名

担当者

会場内作業	必要な個所に☑	<input type="checkbox"/> 荷下ろしのみ	<input type="checkbox"/> 開梱	<input type="checkbox"/> 設置	<input type="checkbox"/> 梱包	<input type="checkbox"/> 積込
個数		1個当たりの最大重量	kg/総重量			kg
作業する車種/台数/重機	必要な個所に☑	10t車( )台	4t車( )台	<input type="checkbox"/> フォークリフト	<input type="checkbox"/> ラフター	
会場作業者の名前と連絡先		氏名		携帯		
車両手配	必要な個所に☑		<input type="checkbox"/> キャップ	<input type="checkbox"/> 自社		
空箱保管	必要な個所に☑		<input type="checkbox"/> 必要	<input type="checkbox"/> 必要なし		
備考						
荷役作業	搬入日時		月 日 ( )			時
	搬出日時		月 日 ( )			時

請求先が上記と異なる場合のみ、記入下さい。

請求先	会社名	_____
	住所	_____
	担当者	_____
	電話番号	_____
	FAX	_____

申込確認後、お見積りFAX致します。  
124-0023 東京都葛飾区東新小岩4-25-18  
株式会社キャップ TEL: 03-3695-0623 FAX: 03-3695-3088

返信用FAX 03-3695-3088 (株)キャップ宛

\*展示会終了後に、実績にて請求書を発行いたします。  
\*請求書発行は、申込者宛に行います。



# ストックルーム申込書

申込締切日  
8月2日(火)

15

◆該当する展示会にチェック☑を入れてください

- 自動認識総合展     JIMA (総合検査機器展)     センサエキスポジャパン     計量計測展 (INTERMEASURE)  
 地盤技術フォーラム     SUBSEA TECH JAPAN (海洋産業技術展)     FORESTRISE (次世代森林産業展)

提出先 (株) ティ・シー・エス 担当: 吉川・後藤  
〒105-0012 東京都港区芝大門1-1-32 芝大門ビル  
TEL. 03-3432-4720 FAX. 03-3432-4730  
E-mail: event2022@t-c-s.co.jp

提出日: 月 日

出展者名

小間番号

住 所 〒

Tel.

Fax.

E-mail

携帯電話番号

担当者所属部課名

担当者

☆下記の通りストックルームを申し込みます。

- 申込スペース     4㎡ 88,000円  
                           9㎡ 165,000円

- 備品レンタル     スチールラック(W900×D300×H1800) 7,040円

※その他備品が必要な場合は、別途お問い合わせ下さい。

9㎡イメージ図

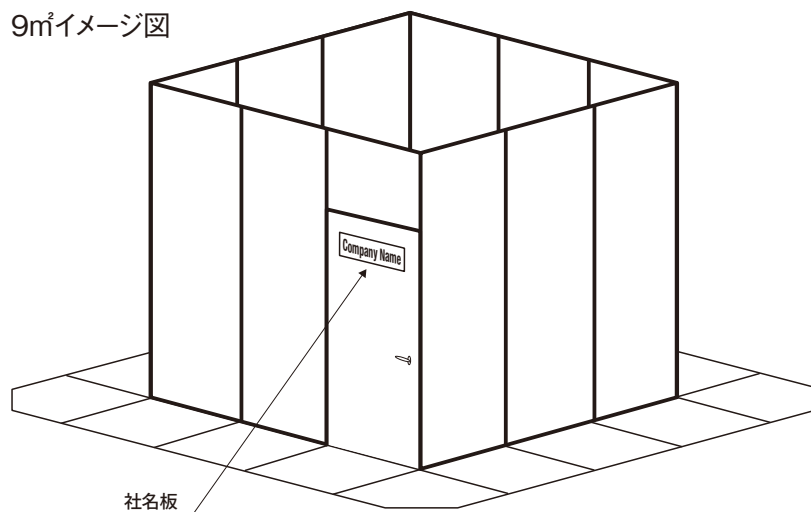

1. ご利用できるスペースは限られております。
2. お申し込みされてもご希望に添うことができない場合もありますのでご了承ください。

# お弁当予約申込書

申込締切日  
9月5日(月)

# 16

◆該当する展示会にチェック☑を入れてください

- 自動認識総合展     JIMA (総合検査機器展)     センサエキスポジャパン     計量計測展 (INTERMEASURE)  
 地盤技術フォーラム     SUBSEA TECH JAPAN (海洋産業技術展)     FORESTRISE (次世代森林産業展)

提出先 (株) コルドンブルー 担当: 須藤  
〒104-0061 東京都中央区銀座1-19-13 丸美屋ビル3階  
Tel. 03-3535-4433 Fax. 03-3535-4400

提出日: 月 日

出展者名

小間番号

住 所 〒

Tel.

Fax.

E-mail

担当者所属部課名

担当者

下記の通り、お弁当などの配達を申込みます。日替弁当のメニューは次のページをご覧ください。

品名	金額 (税込)	9月12日(月)	9月13日(火)	9月14日(水)	9月15日(木)	9月16日(金)	数量合計	合計金額
日替弁当①	¥972							¥
日替弁当①	¥1,296							¥
日替弁当①	¥1,620							¥

●ご精算方法

本申込書にご記入いただいた内容からご請求書をお送りいたします。

- ①ご予約のお弁当の数だけ、お茶(250ml)をサービスさせていただきます。
- ②お弁当はブースへ、午前中までにお届けいたします。
- ③お申込み後、ご注文確認のため、折り返しFAXいたします。会期終了までご保管ください。  
返信が無い場合はお手数お掛けしますが、ご連絡頂きますようお願いいたします。

※御請求先が異なる場合は、下記にご記入ください。

ご請求社名		担当者名	
住 所	〒		
TEL		FAX	

出展社様専用にて、各ブースにお届けいたします。

ご希望の方は下記一覧をご確認いただき、**提出書類【16】「お弁当申込書」**を9月5日(月)までにコルドンブルー宛にメールまたはFAXにてご提出ください。

お弁当配達メニュー			
	9月14日	9月12日・15日	9月13日・16日
972円	 とんかつしゅうまい弁当	 鶏味噌焼と肉じゃが弁当	 鮭塩焼き鶏唐弁当
1,296円	 和風弁当	 牛すき長手弁当	 天ぷら幕の内弁当
1,620円	 和風幕の内弁当	 和風松花堂弁当	 幕の内中華弁当

※すべてお茶付き(250mlパック)となっております。

※午前中までにブースへお届けいたします。

(株)コルドンブルー

〒104-0061 東京都中央区銀座1-19-13 丸美屋ビル3階

TEL: 03-3535-4433 FAX: 03-3535-4400 E-mail: desk@cordon-bleu.co.jp



# お弁当予約申込書

申込締切日  
9月9日(金)

17

◆該当する展示会にチェック☑を入れてください

- 自動認識総合展     JIMA (総合検査機器展)     センサエキスポジャパン     計量計測展 (INTERMEASURE)  
 地盤技術フォーラム     SUBSEA TECH JAPAN (海洋産業技術展)     FORESTRISE (次世代森林産業展)

提出先    ワオ (株)    担当: 催事注文係  
〒150-0001 東京都渋谷区神宮前3-1-25 神宮前IKビル6階  
Tel. 03-5414-5085    Fax. 03-5414-5086  
E-mail: event@wao-cart.com

提出日:    月    日

出展者名

小間番号

住 所 〒

Tel.

Fax.

E-mail

担当者所属部課名

担当者



メニューの詳細はこちらにてご確認ください。

※搬入2日目から会期中のみの配達となりますのでご注意ください。

搬入1日目はメニュー記載があっても配達はできませんのでご了承くださいませ。

<https://drive.google.com/file/d/1MjzYV9a-OdAgzTNqAkY969ELW-tN4xEC/view?usp=sharing>

品 名	金 額 (税 込)	数 量				数量合計	合計金額
		搬入 2日目	会期 1日目	会期 2日目	会期 最終日		
日替わり弁当	¥756						
日替わり弁当	¥972						
日替わり弁当	¥1,188						
お茶(2ℓ) ペットボトル	¥432						
お茶(500ml) ペットボトル	¥162						
備考:					合計金額		

1 お弁当・ドリンク共、各小間へ午前11時45分までにお届けいたします。

2. 搬入期間および、会期中の弁当・ドリンクに関してご不明な点(変更・追加等)がございましたら、次の連絡先までご連絡ください。

**催事注文係: 03-5414-5085**

3. ご注文確認のため折返しFAXまたはメールをさせていただきます。会期終了まで保管ください。

4. 代金支払方法を次よりお選びください。

請求書をメールにて送付

請求書を郵送

現地での現金決済(会期最終日の午後に集金に伺います)

現地でのカード決済







(会期最終日の午後に決済端末をお持ちいたしますので、会場内にて決済をお願いいたします。)

出展社様専用にて、各ブースにお届けいたします。

ご希望の方は下記一覧をご確認いただき、**提出書類【17】「お弁当申込書」**を9月9日(金)までにワオ(株)宛にメールまたはFAXにてご提出ください。

## 宅配弁当専門サービス「お弁当デリ」日替わり弁当メニュー表

※搬入2日目から会期中のみの配達となりますのでご注意ください。搬入1日目はメニュー記載があっても配達はできませんのでご了承下さいませ。

	756円(税込)	972円(税込)	1,188円(税込)
月曜日	 <p>豚肉と野菜炒め弁当</p>	 <p>焼き鯖会席弁当</p>	 <p>海老天ぷらと唐揚げ御膳弁当</p>
火曜日	 <p>生姜焼き弁当</p>	 <p>とんかつ会席弁当</p>	 <p>煮豚と唐揚げ御膳弁当</p>
水曜日	 <p>焼き鯖弁当</p>	 <p>銀鮭会席弁当</p>	 <p>若鶏の西京焼き御膳弁当</p>
木曜日	 <p>ヒレカツ弁当</p>	 <p>豚肉と野菜炒め会席弁当</p>	 <p>さば味噌煮の赤飯御膳弁当</p>
金曜日	 <p>豚肉と野菜炒め弁当</p>	 <p>焼き鯖会席弁当</p>	 <p>海老天ぷらと唐揚げ御膳弁当</p>
土曜日	 <p>生姜焼き弁当</p>	 <p>とんかつ会席弁当</p>	 <p>煮豚と唐揚げ御膳弁当</p>
日曜日・祝日	 <p>揚げ鶏と野菜の黒酢あんかけ弁当</p>	 <p>油淋鶏弁当</p>	 <p>エビ玉チリソース&amp;肉団子弁当</p>

ワオ(株)

〒150-0001 東京都渋谷区神宮前3-1-25 神宮前IKビル6階

TEL: 03-5414-5085 FAX: 03-5414-5086 E-mail: event@wao-cart.com